



ASCENDTM

KAYAK OWNER'S MANUAL

TABLE DES MATIÈRES

PRODUCT

Introduction	3
Matrice de classement des performances du modèle – Sit In/Hybride	44
Matrice de classement des performances du modèle – Sit On Top	46
Options de propulseur électrique pour le 133X	48
Vue d'ensemble du rail universel pour accessoires	50
Réglage des repose-pieds de votre kayak	52
Réglage du siège de votre kayak (H10, H12, 10T et 10Si)	54
Réglage du siège de votre kayak (12T)	56
Informations générales sur le kayak	58
Garantie limitée du kayak	60
Avis de retrait de l'arbitrage	61
Remarques	62
Déclaration d'origine du fabricant pour un bateau	63

INFORMATIONS GÉNÉRALES

128X Yak-Power/ Informations sur le câblage de 12 volts	64
X133 Yak-Power/Information sur le câblage pour moteur de pêche à la traine	65
Présentation du rail à accessoires	67
Réglage des appui-pieds de votre kayak	78
Réglage du siège de votre kayak (modèles fermés)	79
Réglage du siège de votre kayak (modèles ouverts)	70
Informations générales sur votre kayak	71



Les kayaks ASCEND sont moulés exclusivement en polyéthylène haute densité AQUATUF® et sont recyclables.

GARANTIE ET ENREGISTREMENT

Garantie	72
Avis de désengagement de l'arbitrage relatif à la Garantie limitée du kayak ASCEND ^{MD}	78
Déclaration d'origine établie par le fabricant	80
Premier transfert	81

IMPORTANT

Vous devez savoir comment utiliser et comprendre le fonctionnement des équipements de sécurité, notamment en suivant un cours pratique ou en assistant à une séance de formation.

L'avantage des bateaux certifiés L'étiquette de certification National Marine Manufacturers Association^{MD} (NMMA) sur un kayak ASCEND vous indique qu'il a été construit pour répondre (et souvent dépasser)



les normes de qualité et de sécurité strictes établies par la United States Coast Guard et l'American Boat & Yacht Council. Les bateaux homologués doivent aussi passer des inspections annuelles rigoureuses menées par des inspecteurs tiers indépendants. Par conséquent, les statistiques de la U.S. Coast Guard montrent que les bateaux homologués NMMA sont plus sûrs que les bateaux qui n'ont pas cette homologation.

Pour les modèles de kayak Ascend, les revendeurs et les informations de contact, visitez <https://www.ascendkayaks.com>

INTRODUCTION



FÉLICITATIONS pour votre achat d'un autre produit ASCEND^{MD} de qualité supérieure. Nos kayaks sont conçus pour offrir un dosage unique de stabilité, de fonctionnalité et de confort pour les kayakistes de tous les niveaux. Les ingénieurs ASCEND s'efforcent de produire des équipements de la meilleure qualité avec le meilleur rapport qualité/prix possible. Votre nouveau kayak a été fabriqué avec des matériaux de qualité supérieure et des procédés de pointe, afin d'assurer une durabilité maximale. Si vous entretenez correctement votre nouveau kayak ASCEND, vous pourrez en profiter pendant de nombreuses années.

LA SÉCURITÉ D'ABORD!

Avant d'utiliser ce produit, vous devez lire le guide d'utilisation dans son intégralité. Il est également fortement recommandé de suivre au moins une formation de base sur la sécurité et l'utilisation d'une embarcation. Lorsque vous aurez appris les techniques appropriées d'utilisation et de sécurité, il ne vous restera plus qu'à vous lancer à l'eau!

L'utilisateur de ce produit doit :

- Comprendre que les sports avec pagaie peuvent causer des blessures graves, voire mortelles, s'ils sont pratiqués incorrectement.
- Respecter toutes les règles et normes de sécurité applicables.
- Lire le guide d'utilisation dans son intégralité avant d'utiliser le produit.
- Commencer par suivre une formation appropriée auprès d'un instructeur breveté.
- Recevoir une formation de premiers soins et de sauvetage, ainsi que transporter les équipements homologués recommandés.
- Toujours porter un gilet de sauvetage bénéficiant d'une homologation nationale.
- S'habiller conformément aux conditions climatiques. L'air froid ou l'eau froide peuvent causer une hypothermie.
- Ne jamais partir seul. Soyez toujours accompagné d'un ami.
- S'abstenir de consommer de l'alcool ou toute autre substance pouvant altérer ses facultés.
- Ne payez jamais dans des conditions de crue. Faites attention au niveau des rivières, aux fluctuations des marées, aux courants dangereux et aux conditions météorologiques difficiles.
- Être responsable de sa propre sécurité et assumer tous les risques de blessures graves ou mortelles pouvant survenir durant l'utilisation du kayak ASCEND.
- Toujours rester attentif aux dangers, notamment ceux provenant d'autres embarcations, des conditions climatiques ou d'autres catastrophes naturelles.
- Toujours vérifier si son équipement présente des avaries ou des signes d'usure excessive avant chaque utilisation.
- Toujours porter un casque.
- Votre kayak Ascend n'est pas conçu pour une utilisation nocturne. Si vous avez l'intention d'opérer votre kayak entre "Sunset to Sunrise", équipez-le d'un éclairage approprié, comme indiqué par 33 C.F.R. Partie 83.20 - Lumières et formes. Les besoins en éclairage varient en fonction de la manière dont votre kayak est propulsé. Vérifiez les réglementations locales et nationales pour connaître les exigences supplémentaires.

10Si PRODUCT OVERVIEW

Ascend® présente le 10Si, un kayak de 3 mètres (10 pieds) pour les aventuriers et les pêcheurs à la recherche de performance et de stabilité dans un format semi-fermé de petite taille. Conçu pour être polyvalent, il convient aussi bien aux pagayeurs qu'aux pêcheurs. Les ingénieurs d'Ascend® ont créé un bateau de poids léger, de grande capacité, doté d'une stabilité de premier ordre, tout en offrant des performances supérieures et un confort exceptionnel dans un design

Rails pour accessoires: Deux rails pour accessoires de 3,7 m (12 po) à l'avant et deux rails pour accessoires de 1,8 m (6 po) au milieu sont encastrés dans les plats-bords bâbord et tribord pour maximiser la flexibilité en vous permettant de choisir vos propres emplacements de grément et d'ajouter rapidement pratiquement n'importe quel accessoire supplémentaire qui se fixe à un système de rails, par exemple, des détecteurs de poissons, des transducteurs à bras flexible, des lumières, des tubes de canne à pêche, des supports de canne à pêche, des supports de caméra - Accessoires non inclus.

Supports de pieds ajustables: Permettent un ajustement confortable pour toute personne mesurant environ 1,57-1,93 m (5 pi 2 po-6 pi 4 po). Ils peuvent être déplacés vers l'avant et vers l'arrière pour équilibrer la charge et maximiser les performances.

Sangle élastique: Permet un accès rapide et un rangement polyvalent.

Supports pour pagaie/canne à pêche à élastiques: Les compartiments moulés à bâbord et à tribord permettent de positionner la pagaie ou la canne à pêche pour plusieurs cannes à pêche.

Poignées à prise confortable: Les poignées recouvertes en caoutchouc à l'avant et à l'arrière facilitent le transport du kayak.

Bouchon de vidange: Le bouchon de vidange fileté et étanche vous permet d'évacuer facilement l'excès d'eau du bateau.

ergonomique bien pensé. Il convient parfaitement aux pagayeurs débutants et aux pêcheurs passionnés. Le kayak semi-fermé 10Si offre des performances exceptionnelles sur l'eau à un prix avantageux. Longueur : 3,10 m (10 pi 2 po), Largeur : 83,56 cm (32,9 po), poids approximatif du bateau, siège compris : 57 lb. (25,85 kg) capacité de charge maximale : 350 lb (158,76 kg)

Grand espace de rangement arrière polyvalent: Cockpit élargi derrière le siège pour plus de rangement. Peut s'adapter à tous les types de chargement, par exemple les petites glacières, les seaux, les caisses de lait standard, les seaux de 18,93 litres (5 gallons) ou les récipients pour appâts, les sacs secs, le matériel de camping. La caisse pour kayak robuste Ascend® s'emboîte en toute sécurité.

Tableau de bord polyvalent: Deux plateaux profonds moulés et un porte-boisson.

Supports pour pagaie: Les supports pour pagaie moulés à fixation rapide intégrés à l'anneau du cockpit permettent d'arrêter temporairement de pagayer ou d'effectuer un lancer rapide.

Système de sièges amovibles avec fixations à élastiques à blocage par friction: Conception ergonomique sophistiquée du siège avec des fixations à élastiques à friction positive pour des ajustements faciles et un confort tout au long de la journée. Peut être retiré pour être utilisé au sol.

Conception de la coque de tunnel: Conçue sur mesure à l'aide d'une simulation avancée de la stabilité hydrostatique, elle offre une stabilité maximale et une capacité inégalée dans l'industrie. Excellente stabilité primaire et secondaire, ainsi qu'une trajectoire droite et une navigation facile.

Anatomie du Canoë-Kayak

KAYAK SEMI-FERME 10Si

Modèle 10Si illustré avec tous les accessoires.
Modèles et accessoires peuvent varier.

- Longueur : 3,10 m (10 pi 2 po)
- Largeur : 83,56 cm (32,9 po)
- Poids incluant le siège : 57 lb (25,85 kg)
- Max. Capacité : 350 lb (158,76 kg) (158,76 kg)
- Cockpit : 97,28 cm x 60,71 cm (38,3 po L x 23,9 po l)

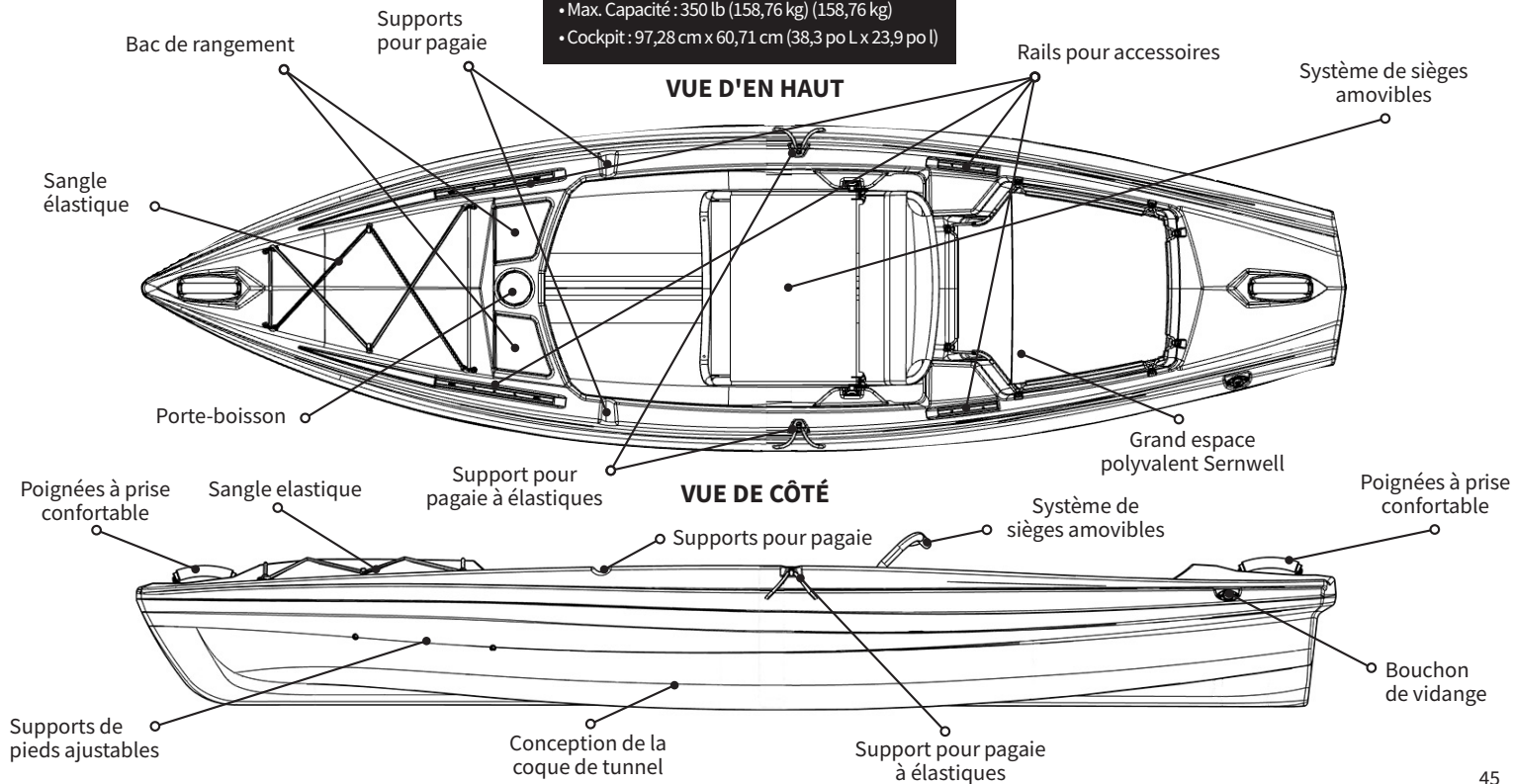

H10 PRÉSENTATION GÉNÉRALE

Le canot H10 met toutes les fonctionnalités que les plaisanciers apprécient sur le H12 dans un ensemble de 10 pieds agile et facile à transporter. Pour la performance, il comporte notre conception exclusive de coque-tunnel pour une grande stabilité au repos et une bonne maniabilité en ligne droite. La coque comporte également un arc et une quille étagés pour percer les vagues. Au-dessus de l'eau, le H10 est tout aussi impressionnant, offrant des capacités de stockage exceptionnelles dans les compartiments avant et arrière, tous deux dotés de capots souples pour un accès facile lors de vos déplacements. À l'intérieur du cockpit, vous trouverez de grandes quantités d'espace

Coque-tunnel: Coque de style tunnel avec une quille étagée dans la proue et la poupe pour offrir une excellente performance hydrodynamique, ainsi qu'une plateforme solide pour une maniabilité hors pair dans les rivières et les ruisseaux.

Rails à accessoires prémontés: 3 rails d'accessoires universels préinstallés sur les côtés latéraux, à bâbord, à tribord et à l'avant qui vous permettent d'ajouter rapidement n'importe quel accessoire qui se fixe à un système de rail - Accessoires non inclus.

Appui-pieds réglables: Permet un ajustement confortable pour les personnes qui mesurent entre 1,57-1,88 m (5 pi 2 po à 6 pi 2 po). Les réglages peuvent être effectués en tandem avec le réglage du siège de 8" (20,32 cm) pour équilibrer la charge et optimiser les performances.

Système de siège amovible de luxe: Siège ergonomique rembourré de luxe avec cadre en acier, avec intégration améliorée dans le canot et caractéristiques innovantes pour vous garder haut, sec et confortable. Le système de fixation élastique avec serrage à friction bloque le siège pendant le transport. Il offre une possibilité de réglage en 6 positions pour un maximum de confort pendant que vous pagayez. Le siège amovible peut être utilisé sur terre ferme et comprend un porte-gobelet double rotatif à 180 degrés.

Pont à usage polyvalent: Plate-forme offrant une polyvalence maximale pour le stockage, y compris une trappe avant et un caisson arrière.

grâce à son design ouvert. Vous constaterez également que le siège confortable vous place dans une position idéale pour accéder aux porte-cannes à l'arrière du cockpit, ainsi que tous les accessoires optionnels que vous monterez sur les rails à bâbord et tribord. Le résultat final est une plate-forme de pêche et de pagayage stable et agile avec de grandes capacités de transport qui convient à un large éventail d'activités.

Cockpit à grande ouverture: Le plus grand cockpit ouvert sur le marché permet plus de mobilité et une grande facilité d'accès - 47,4" de long (1,20 m) et 23,6" de large (59,94 cm).

Caches-bagages ajustables: Grands rangements polyvalents à la proue et à la poupe, dimensionnés pour accepter de très gros sacs et de nombreux équipements. Les housses permettent un accès rapide tout en maintenant solidement le matériel et peuvent être ajustés pour se suspendre en bas de la coque afin de créer une zone de stockage sèche à accès rapide.

Sacoche: Sacoche bâbord et tribord qui se fixent rapidement aux anneaux en D sous la coque à l'aide de mousquetons. Comprend 2 types de sacoches: à mailles ouvertes et en matériau imperméable. Des mousquetons supplémentaires sont inclus.

Porte-canne double encastré: Permet le transport sécurisé de divers types de cannes et de moulinets avec un accès rapide sur l'eau.

Poignée à prise haute performance: poignées moulées en caoutchouc pour faciliter le transport. Fixées avec des boulons en acier inoxydable de 1/4" (0,64cm).

Bouchon de vidange: Le bouchon de vidange fileté et scellé vous permet de drainer facilement l'excès d'eau du canot.

Anatomie du Canoë-Kayak

CANOT H10 HYBRIDE

- Longueur: 3,05 m (10')
- Largeur: 78,74 cm (31")
- Poids avec siège: 24,95 kg (55 lbs)
- Capacité max.: 181,44 kg (400 lbs)

Modèle H10 présenté avec tous les accessoires.
Les accessoires peuvent varier selon les modèles.

VUE D'EN HAUT

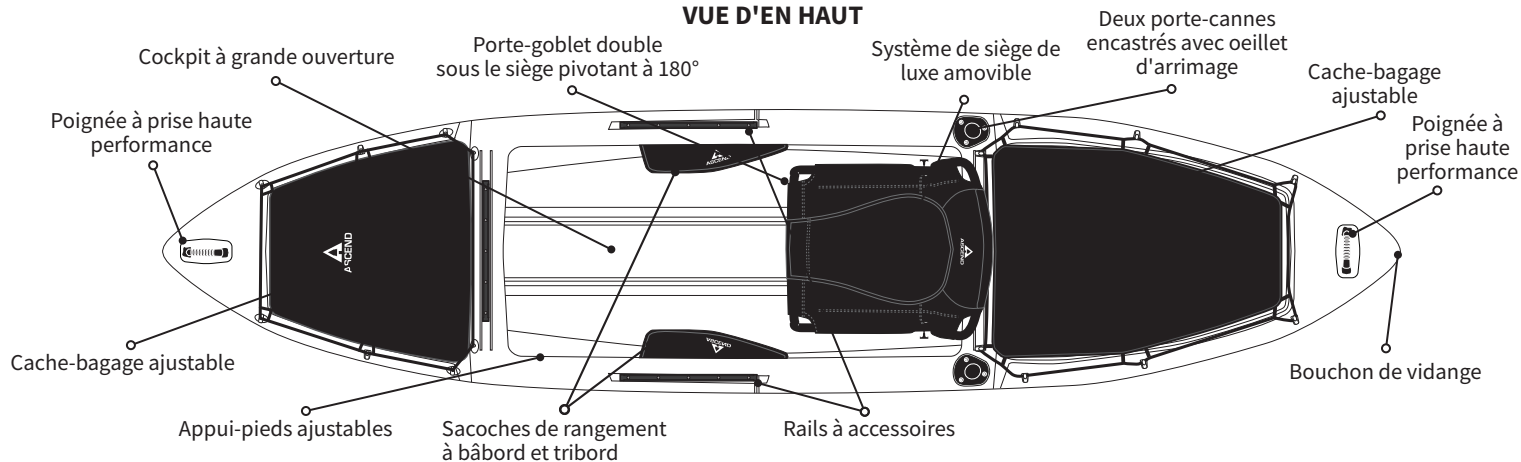

VUE DE CÔTÉ

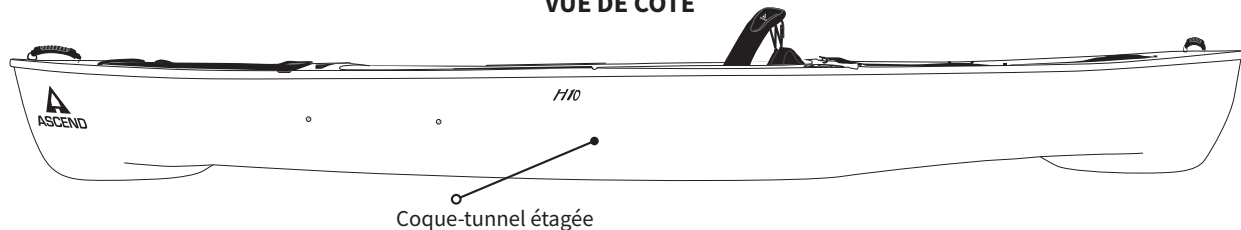

H12 PRÉSENTATION GÉNÉRALE

Le canot hybride H12 offre un mélange unique de performances, de capacités de stockage et de caractéristiques de gréage pour devenir un canot de pêche polyvalent. C'est le canot parfait pour les expéditions de nuit, tout en étant agile et équilibré pour des excursions en journée. La coque-tunnel hybride offre une grande stabilité primaire et secondaire, ainsi qu'une excellente position debout sur la plateforme de pêche. La conception de l'étrave et de la quille à épaulement brisera les vagues et glissera dans les retours d'eau, tout en offrant

Coque-tunnel: Coque de style tunnel avec une quille étagée à la proue et la poupe pour offrir une excellente performance hydrodynamique, ainsi qu'une plateforme stable offrant une maniabilité hors pair dans les rivières et les ruisseaux.

Rails à accessoires prémontés: 3 rails d'accessoires universels préinstallés sur les côtés latéraux à bâbord, à tribord et à l'avant vous permettent d'ajouter rapidement n'importe quel accessoire qui se fixe à un système de rail - Accessoires non inclus.

Appui-pieds réglables: Permet un ajustement confortable pour les personnes qui mesurent entre 1,57-1,88 m (5 pi 2 po à 6 pi 2 po). Les réglages peuvent être effectués en tandem avec le réglage du siège de 8" (20,32 cm) pour équilibrer la charge et optimiser les performances.

Système de siège amovible de luxe: Siège ergonomique rembourré de luxe avec cadre en acier, intégration améliorée et caractéristiques innovantes pour vous garder en hauteur, sec et confortable. Le système de fixation élastique avec serrage à friction bloque le siège pendant le portage et le transport. Il offre une possibilité de réglage en 6 positions pour un maximum de confort pendant que vous pagayez. Le siège amovible peut être utilisé sur terre ferme et comprend un porte-gobelet double pivotant à 180 degrés.

Pont ouvert à usage multiple: Le pont ouvert offre une polyvalence de stockage maximal, y compris une trappe avant et une housse arrière.

Élastiques à la proue et la poupe: Vous permet de sécuriser la cargaison sur la proue ou dans le grand rangement à la poupe.

une grande maniabilité. Le système de siège amovible avancé offre un confort extrême quel que soit l'usage. De plus, l'abondance d'espaces de rangement (y compris le stockage innovant intégré dans le pont et le cockpit ouvert), l'accès facile et une charge utile de 450 pounds (204,12 kg) expliquent pourquoi ASCEND l'appelle le canot «H12 hybride». Tout est réuni pour faire du H12 l'un des canot de pêche les plus polyvalents de l'industrie.

Large Cockpit: Le plus grand cockpit ouvert sur le marché permet plus de mobilité et une grande facilité d'accès - 53-1/2" de long (1,36 m), et 23-1/2" de large (59,69 cm).

Écouteille rigide: Connexion facile à l'aide d'une trappe rigide rotomoulée amovible avec des mousquetons à double connexion qui se fixent aux deux extrémités du système d'attache. Il flotte!

Cache-bagage ajustable: Grands rangements polyvalents à la proue et à la poupe, dimensionnés pour accepter de très gros sacs et de nombreux équipements. Les couvercles permettent un accès rapide tout en maintenant solidement le matériel et peuvent être ajustés pour suspendre le bas de la coque afin de créer une zone de stockage sèche à accès rapide.

Sacoches: Sacoches bâbord et tribord qui se fixent rapidement aux anneaux en D sous le tunnel à l'aide de mousquetons. Comprend 2 types de sacoches : à mailles ouvertes et en matériau imperméable. Des mousquetons supplémentaires sont inclus.

Porte-canne double encastré: Permet le transport sécurisé de divers types de cannes et de moulinets avec un accès rapide sur l'eau.

Poignée à prise haute performance: poignées moulées en caoutchouc pour faciliter le transport. Fixées avec des boulons en acier inoxydable de 1/4" (0,64cm).

Bouchon de vidange: Le bouchon de vidange fileté et scellé vous permet de drainer facilement l'excès d'eau du canot.

Anatomie du Canoë-Kayak

CANOT H12 HYBRIDE

- Longueur: 3,66 m (12')
- Largeur: 81,28 cm (32")
- Poids avec siège: 34,47 kg (76 lbs)
- Capacité max.: 204,12 kg (450 lbs)

H12 présenté avec tous les accessoires.
Les accessoires peuvent varier selon les modèles

VUE D'EN HAUT

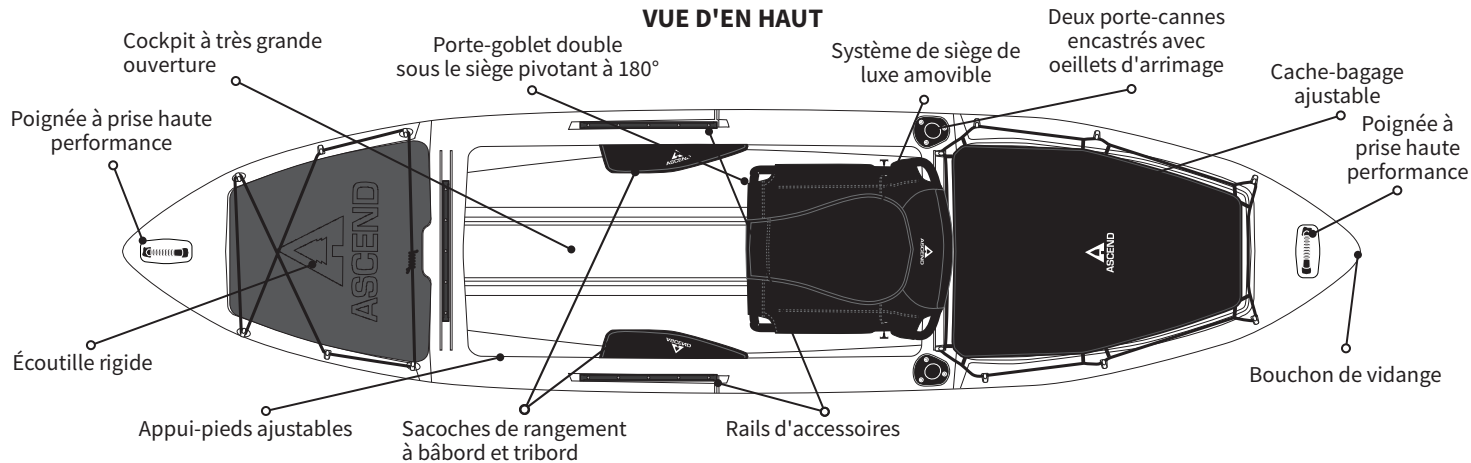

VUE DE CÔTÉ

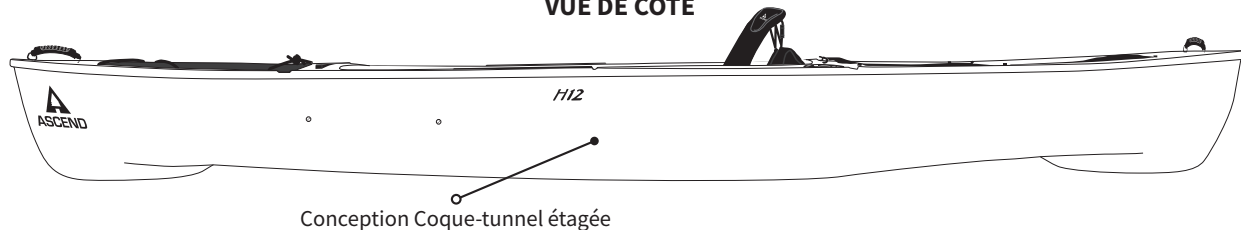

9R PRÉSENTATION GÉNÉRALE

Les concepteurs d'ASCEND se sont concentrés sur la création d'un bateau de jeu complet pour les adultes de petites tailles et les jeunes, offrant une stabilité et une maniabilité d'entrée de gamme dans un kayak de loisir de 9 pieds. C'est un bon équilibre pour le pagayeur amateur qui souhaite un siège en position surélevée avec un système de sièges en hauteur plus léger. Le 9R Sport est un bateau léger, rotomoulé, au design ergonomique avancé. Les porte-gobelets moulés et les poches latérales offrent beaucoup de rangement pour les boissons et les collations. Le siège ajustable à quatre sangles est

composé d'un néoprène confortable de 1 po d'épaisseur sur une mousse à cellules fermées qui offre un soutien confortable pour toute une journée. La longueur réduite et le poids léger rendent la 9R Sport facile à transporter, à porter et à ranger. Le prix abordable en fait un modèle offrant en grande plus-value. De la conception moulée par rotation en passant par l'utilisation de matériaux haute densité utilisées dans le processus de moulage, les pagayeurs auront des années de plaisir avec ce modèle.

Conception coque-tunnel: La conception de coque-tunnel, conçue sur mesure pour des fins récréatives, assure la stabilité sur des eaux calmes et est recommandée aux adultes de petite taille ainsi que les jeunes de 5'10". La stabilité primaire et secondaire est la plus basse de la gamme ASCEND en raison de la taille du canoë-kayak et de son profil à siège élevé.

Système de siège ajustable: Un simple système de siège amovible qui offre un réglage à quatre points pour de multiples options de soutien et une mousse à cellules fermées offrant un confort tout au long de la journée.

Plateaux de rangement et porte-gobelets moulés: Les porte-gobelets et plateaux de rangement sont moulés, auto-drainants et à vidange automatique. Ils offrent un accès pratique aux boissons et à divers types d'équipement.

Porte pagaie: Des emplacements parallèles moulés permettent de poser temporairement les pagaies.

Plateaux de rangement et porte-gobelets moulés: Les porte-gobelets et plateaux de rangement sont moulés, auto-drainants et à vidange automatique. Ils offrent un accès pratique aux boissons et à divers types d'équipement.

Plateau de rangement étanche: Offre un excellent espace d'entreposage pour les petits objets, tels que votre portefeuille et vos clés. Des étuis secondaires imperméables sont recommandés pour assurer une parfaite étanchéité sur l'eau.

Poignées: La poignée avant en caoutchouc et la poignée arrière moulée facilitent le transport.

Drains d'écoulement: Huit drains d'écoulement traversant la coque, auto-drainants et moulés de 3,81 cm (1,5 po), avec 6 bouchons de drain inclus.

Bouchon de vidange: Un bouchon de vidange scellé et fileté vous permet de vider facilement l'excès d'eau du bateau.

Anatomie du Canoë Kayak

CANOË-KAYAK 9R POSITION SURÉLEVÉE

- Longueur: 2,74 m (9')
- Largeur: 78,74 cm (31")
- Poids avec siège: 23,59 kg (52 lbs)
- Capacité max.: 102,06 kg (225 lbs)

9R présenté avec tous les accessoires.
Les accessoires peuvent varier selon les modèles

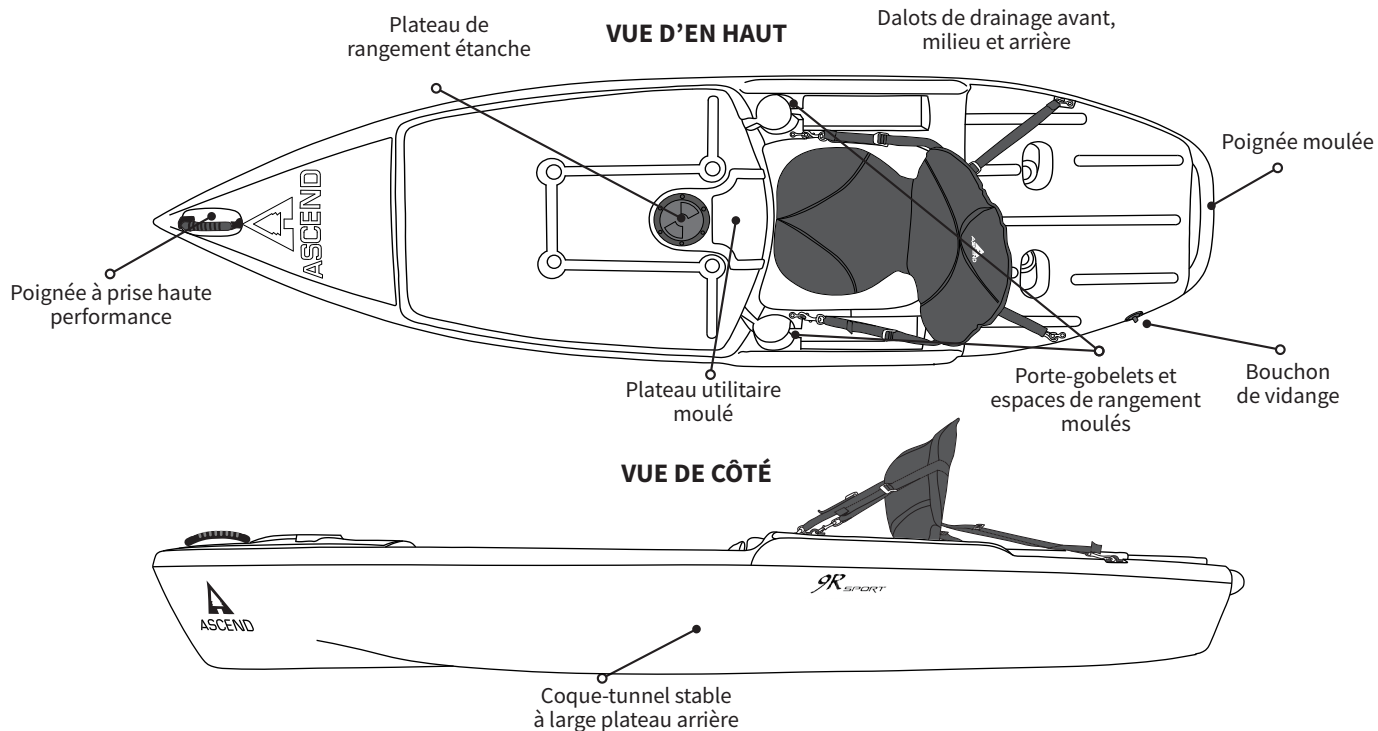

10T PRÉSENTATION GÉNÉRALE

La conception unique de la coque du canot 10T se traduit par une maniabilité impressionnante, d'une position debout stable et d'une plateforme de pêche. La conception à pont ouvert est optimisée pour la personnalisation des accessoires et les possibilités impressionnantes de stockage. Le confort ultime du système de siège amovible suspendu est une version modifiée de notre siège de luxe populaire.

Conception de la coque-tunnel: Conception sophistiquée et unique avec un large plateau arrière et des sections avant évasées pour répartir le poids afin d'offrir une stabilité maximale pour la pêche en position debout, ainsi qu'un suivi directionnel efficace et un pagayage facile. Permet un accès commode à l'embarquement sur les plages et les rives.

Rails à accessoires prémontés: 3 rails d'accessoires universels de 10" (25,40 cm) préinstallés dans les battants du tableau de bord à bâbord et tribord, vous permettant d'ajouter rapidement tout accessoire conçu pour être fixé à un système de rail tel que les détecteurs de poissons, de profondeur, transducteurs à bras flexibles, lampes, supports de cannes à pêche, supports pour caméra, etc. - Accessoires non inclus.

Appui-pieds réglables: Permet un ajustement confortable pour les personnes qui mesurent entre 5' 2"-6' 4" (1.57-1.93 m). Les appui-pieds peuvent être déplacés vers l'avant ou l'arrière tout comme l'ajustement du siège à trois positions, ce qui permet d'équilibrer la charge afin de maximiser les performances.

Plancher capitonné en mousse antidérapante: Le système de mousse EVA matelassé de qualité marine est résistant aux UV et extrêmement durable. Le coussin de pont de 6 mm d'épaisseur offre un confort quelque soit la position, debout, assis ou à genoux, ainsi qu'une excellente réduction du bruit.

Porte-canne double encastré: Permet le transport sécurisé de divers types de cannes et de moulinets avec un accès rapide sur l'eau. La canne à pêche est toujours prête.

Les caractéristiques standards incluent une trappe de caisson intégrée et étanche aux intempéries ainsi que des fixations rapides à anneau en D à l'avant et à l'arrière. Il comprend également trois rails qui acceptent pratiquement tous les accessoires montés sur rail (accessoires non inclus).

- : **Système de sièges amovibles de luxe avec système de retenue élastique à friction:** Conception ergonomique avancée du siège avec système de fixation élastique avec serrage à friction pour faciliter les réglages et assurer le confort tout au long de la journée. Peut être enlevé pour une utilisation sur terre ferme.
- : **Tôle de pont étanche:** Procure un excellent rangement pour les petits objets, tels que les portefeuilles et les clés. Des caisses étanches secondaires sont recommandées pour assurer une bonne journée sur l'eau.
- : **Double porte-boisson:** Le porte-boisson moulé s'adapte aux grandes bouteilles de sport ou peut être utilisé comme solution de stockage rapide pour certains articles pour auxquels vous souhaitez accéder facilement.
- : **Anneaux en D:** Les anneaux en D en acier époxy offrent une polyvalence optimale. Quatre ancrés à la proue et quatre à la poupe vous permettent de fixer une variété de matériel avec votre choix de fixation, y compris un mousqueton, une corde, un élastique ou une ligne légère.
- : **Poignée à prise haute performance:** poignées moulées en caoutchouc pour faciliter le transport. Fixé avec des boulons en acier inoxydable de 1/4" (0,64 cm).
- : **Poignées latérales:** Les poignées à bâbord et tribord permettent un transport latéral pratique.
- : **Drain de dalots:** Six dalots à coque moulée autodrainants de 1,5" (3,81 cm) avec six bouchons inclus.
- : **Bouchon de vidange:** Le bouchon de vidange fileté et scellé vous permet de drainer facilement l'excès d'eau du bateau. Installé avec des vis à filetage en acier inoxydable.

Anatomie du Canoë-kayak

CANOË-KAYAK 10T HYBRIDE

- Longueur: 3,05 m (10')
- Largeur: 78,74 cm (31")
- Poids avec siège: 30,39 kg (67 lbs)
- Capacité max.: 147,42 kg (325 lbs)

10T présenté avec tous les accessoires.
Les accessoires peuvent varier selon les modèles

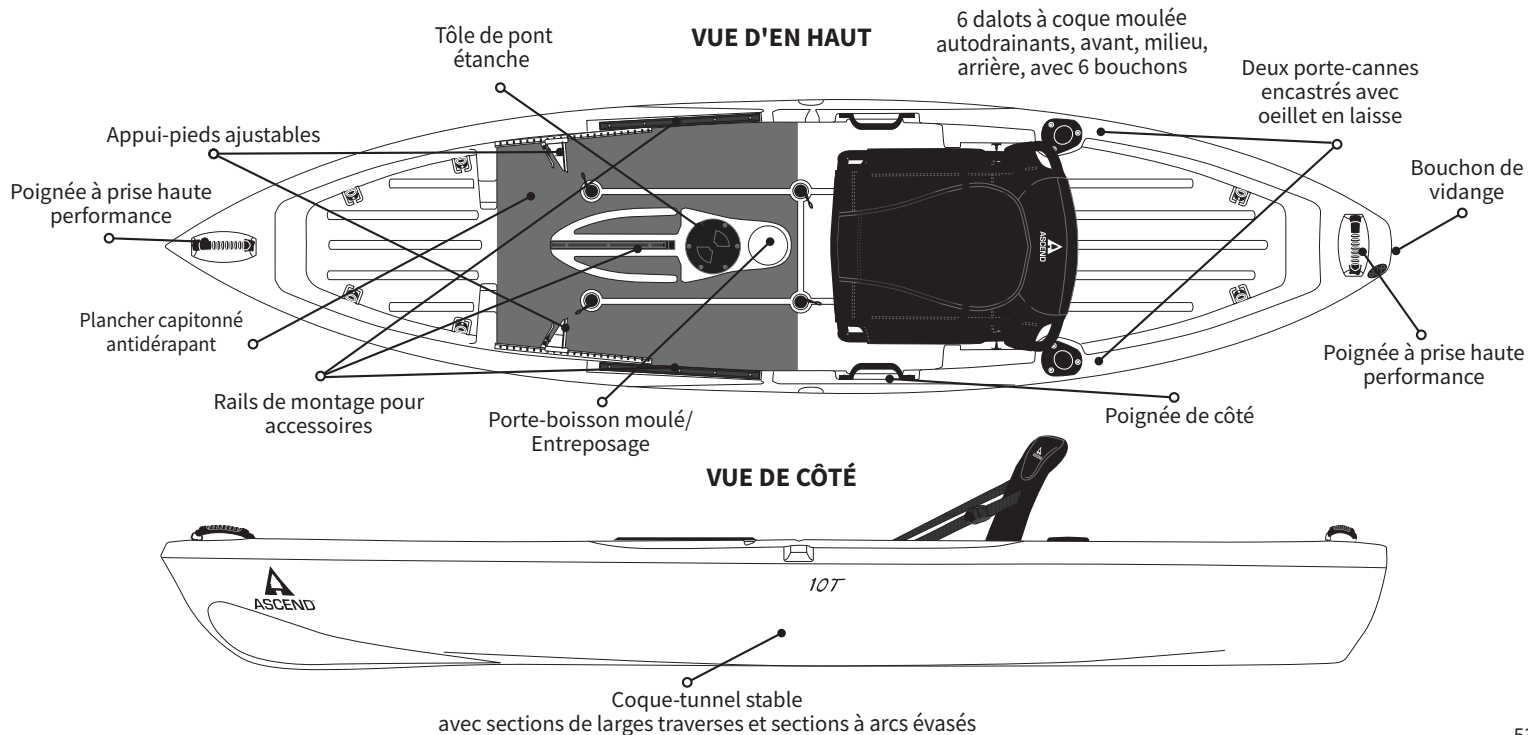

12T PRÉSENTATION GÉNÉRALE

Avec le 12T, nous avons adopté notre modèle de sit-on le plus populaire et l'avons repensé pour le rendre plus stable, fonctionnel et confortable. Il est doté de tapis de sol confortables, témoignant de l'attention méticuleuse portée aux caractéristiques et aux détails de

Conception de la coque-tunnel: Conception sophistiquée et unique avec un large plateau arrière et des sections avant évasées pour répartir le poids afin d'offrir une stabilité maximale pour la pêche en position debout, ainsi qu'un suivi directionnel efficace et un pagayage facile. Permet un accès commode à l'embarcation sur les plages et les rives.

Plateau du milieu: Tableau de bord ergonomique avec des plateaux range-tout pour une disposition pratique et un grand confort en position assise ou debout.

Tapis de sol en mousse antidérapante rembourré: Le système de mousse EVA matelassé de qualité marine est résistant aux UV et extrêmement durable. Le coussin de pont de 6 mm d'épaisseur offre un confort quelque soit la position, debout, assis ou à genoux, ainsi qu'une excellente réduction du bruit.

Rails à accessoires prémontés: Les rails pour accessoires montés à plat à bâbord et à tribord maximisent leur flexibilité d'utilisation en vous permettant de choisir vos propres emplacements pour ajouter pratiquement tous les accessoires de fixation au rail, comme les supports d'appareils photo par exemple - Accessoires non inclus.

Système siège de luxe amovible: Modèle de luxe monté sur rail avec possibilité de réglage à trois positions avant et arrière pour une excellente portance et un maximum de fonctionnalités. Peut-être enlevé pour une utilisation sur la terre ferme.

Tôle de pont étanche: Procure un excellent rangement pour les petits objets, tels que les portefeuilles et les clés. Des caisses étanches secondaires sont recommandées pour assurer une bonne journée sur l'eau.

sa conception. À l'aide des commentaires des clients, les concepteurs d'ASCEND® ont intégré un certain nombre d'autres fonctionnalités pour créer un système convivial, idéal pour les pagayeurs débutants et les pêcheurs à la ligne avertis.

Grand compartiment: Les anneaux en D intégrés vous permettent de maintenir une glacière pleine grandeur.

Plancher capitonné: Une plateforme solide pour le lancer et la pêche.

Porte-canne double encastré: Permet le transport sécurisé de divers types de cannes et de moulinets avec un accès rapide sur l'eau.

Attache-pagaies: Les attache-pagaies rigides à tribord vous permettent de ranger la pagaie parallèlement le long du canot.

Poignée à prise haute performance: poignées moulées en caoutchouc pour faciliter le transport.

Appui-pieds réglables: Permet un ajustement confortable pour les personnes qui mesurent entre 1,57-1,88 m (5 pi 2 po à 6 pi 2 po).

Drain de dalots: Six dalots à coque moulée autodrainants de 1,5" (3,81 cm) avec six bouchons inclus.

Bouchon de vidange: Le bouchon de vidange fileté et scellé vous permet de drainer facilement l'excès d'eau du bateau. Installé avec des vis à filetage en acier inoxydable.

Joints: Joints en mousse EPDM découpés au laser sur les porte-cannes montés sur flûte et le bouchon de vidange pour éliminer pratiquement toute infiltration d'eau.

Attaches: Attaches de trappe dissimulées pour le stockage sec.

Anatomie du Canoë-Kayak

CANOE-KAYAK 12T POSITION HAUTE

12T présenté avec tous les accessoires.
Les accessoires peuvent varier selon les modèles

- Longueur: 3,66 m (12')
- Largeur: 78,74 cm (31")
- Poids avec siège: 34,93 kg (77 lbs)
- Capacité max.: 158,76 kg (350 lbs)

6 dalots à coque moulée
autodrainants, avant, milieu,
arrière, avec 6 bouchons

Supports
plats pour le
montage des
accessoires
optionnels

Trappe de
caisson avant
étanche

Plancher capitonné
antidérapant

VUE D'EN HAUT

Tôle de pont étanche
pour entreposage

Système de siège
amovible de luxe

Poignée à
prise haute
performance

Rangement ergonomique

Poignée à
prise haute
performance

Arcboutant en poupe
encastrés avec
système de fixation
à plat

Appui-pieds
ajustables

Rails d'accessoires à
bâbord et tribord

Porte-goblet
moulé

Attache-pagaies
encastré

Trois positions
moulé siège
débarquements

Grand compartiment

Bouchon de
vidange

VUE DE CÔTÉ

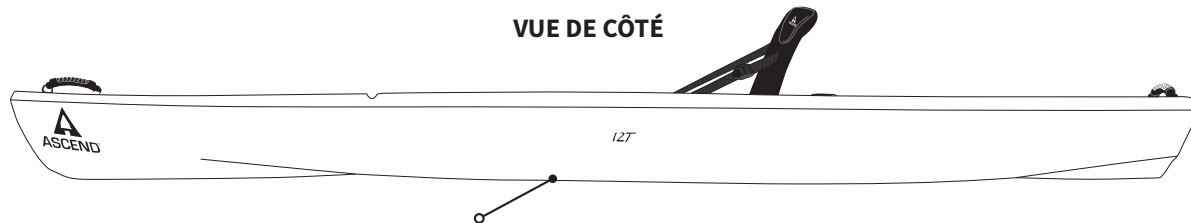

Conception Coque-tunnel à stabilité extrême

Présentation du 128X (Équipé du Yak-Power)

Le 128X d'ASCEND®- est conçu avec une coque de type catamaran qui offre un espace abondant et une stabilité sans précédent. Un tapis de pont antidérapant permet de se tenir debout confortablement, tandis qu'un système d'assise à dossier haut en aluminium léger, amovible et recouvert d'un enduit en mousse maximise le confort pour pêcher en utilisant un filet en nylon balistique ainsi qu'un filet poly souple 3D respirant lorsque vous voulez vous asseoir pour vous détendre. Sur le pont, le 128X présente une conception ouverte avec deux porte-pagaies à la verticale et un

Coque de catamaran personnalisée : Conçue pour offrir une stabilité maximale dans presque tous les types d'eau. La coque du catamaran offre une excellente stabilité primaire et secondaire, que vous choisissiez de pagayer ou de monter la propulsion électrique à l'arrière !

Système de sièges à dossier élevé : Liberté de mouvement améliorée, NOUVEAU design ergonomique qui élimine le pincement des omoplates et réduit les points de pression. Polyester ripstop 600D avec une résistance aux UV et une durabilité accrues. sangles réglables en nylon. Maille monofilament en nylon balistique intégrée et Poly Mesh 3D souple pour la respirabilité et le confort dans les conditions humides. Réglages avant-arrière et haut-bas

Précâblage pour les accessoires électroniques de 12 volts : Un harnais de câblage Yak Power avec protection de circuit et contrôleur principal est préinstallé pour alimenter les accessoires de 12V (ne dépassant pas 15 ampères), **mais ne supportera pas les moteurs à la traîne.** Les prises d'alimentation sont situées à deux endroits pour faciliter les connexions. Le contrôleur principal étanche est pré-réglé pour accepter 3 connexions auxiliaires supplémentaires. Voir page 72 pour plus de détails.

Trappe d'accès du stockage à sec moulé au milieu du kayak : Permet de stocker à sec, sous le pont, les plateaux de pêche de la série 3600, les batteries d'appareils électroniques, etc. Un plateau de rangement sous le siège, ainsi que des prises dans la coque sur tous les plateaux, permettent des options de rangement pour presque tous les accessoires de pêche.

espace de rangement pour les cannes à pêche dans la coque, ainsi que de multiples rangements moulés pour les boîtes à pêche de la série 3600. Un système Yak-Power de 12 volts avec harnais électrique intégré permettant une installation plug-n-play de vos accessoires de pêche, est livré avec 2 ports préinstallés, ainsi qu'un port auxiliaire que vous pouvez installer pour des accessoires supplémentaires de 12V. Quatre supports de rail pour accessoires de 16 pouces ainsi que des installations situés au milieu du kayak permettent l'utilisation d'accessoires additionnels.

Appuis-pieds réglables : Permet un ajustement confortable pour tous. Ce kayak a été conçu pour être facilement converti en direction à pied par câble si un moteur de poupe est ajouté

Rails pour accessoires : 4 rails pour accessoires encastrés préinstallés pour vous permettre d'ajouter rapidement pratiquement n'importe quel accessoire.

Pagaie / porte-cannes : Des moules à bâbord et à tribord permettent de positionner la pagaie ou la canne dans plusieurs emplacements. Deux tubes pour cannes à pêche encastrées sont également inclus.

Poignée de performance et poignées de soutien à la charge latérale : Poignée avant en nylon moulée et poignées arrière moulées, pour faciliter le maniement du 128X à terre. Deux poignées latérales de soutien au chargement du kayak facilitent également le chargement et le déchargement du camion ou de la remorque.

Coussins de protection changeables : Nous avons ajouté des coussins de protection changeables à la proue et à la poupe, de sorte que si vous devez traîner le kayak, les coussins de protection s'usent et peuvent être remplacés au lieu d'endommager la coque.

Drains de dalots : Huit dalots de 3,8 cm (1,5") moulés dans la coque et auto-drainants sont également inclus pour le drainage du pont. De plus, un bouchon de vidange fileté et étanche vous permet d'évacuer facilement l'excès d'eau de la cavité du bateau.

Moteur de poupe ou pôle de puissance prêt : la poupe est équipée d'un modèle de boulon à 4 trous conforme aux normes industrielles qui permet de monter le moteur de poupe Torquedo™ ou un mini pôle d'alimentation.

Anatomie du Canoë Kayak

8 Dalots de drainage à l'avant et au milieu

CANOE-KAYAK 128X POSITION HAUTE

- Longueur: 3.86 m (12' 8")
- Largeur: 86.4 cm (34")
- Poids avec siège: 43.5 kg (96 lbs.)
- Capacité max.: 204.12 kg (450 lbs.)

Modèle 128X montré w/tous les accessoires. Les modèles et accessoires varient.

Yak-Power System w/Câblage Harness & Master Controller
(voir page 72 pour plus d'aperçu du système)

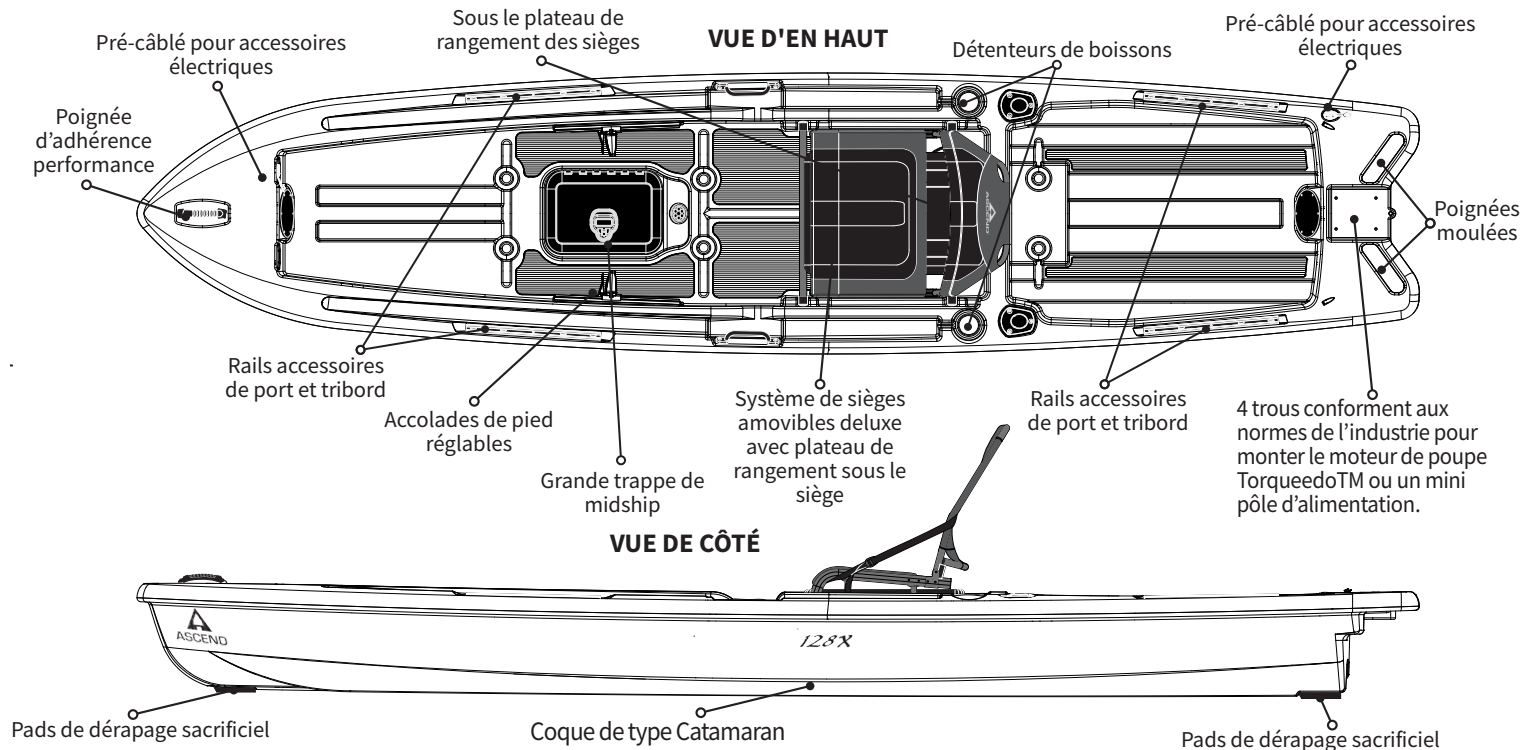

133X Tournoi Kayak APERÇU DU PRODUIT

Le 133X est le bateau de pêche le plus avancé jamais conçu par ASCEND®. Il est spécifiquement conçu pour la propulsion électrique. Un pont de style porte-avions et une coque de style catamaran offrent un espace immense et une stabilité sans précédent. Un tapis de pont antidérapant permet de rester debout confortablement tandis qu'un système de banquette arrière, légère, amovible, en aluminium avec revêtement étanche optimise le confort et la facilité de pêche en utilisant un filet en nylon balistique une maille 3D respirante en polyester doux. Sur le pont, le 133X arbore un design ouvert avec 2 porte-cannes à pêche verticaux et des emplacements

Coque de catamaran sur mesure: conçue pour offrir une stabilité maximale dans presque tous les types d'eau. Excellente stabilité primaire et secondaire, que vous choisissiez de pagayer, de monter à l'avant, de monter à l'arrière ou les deux types de propulsion électrique!

Système de siège avec dossier surélevé: Liberté de mouvement améliorée (pour pagayage et pêche). NOUVEAU Design ergonomique qui supprime l'inconfort des lombaires et réduit les points de pression. Le Polyester 600D Ripstop apporte une résistance accrue aux UV et une durabilité supérieure. Sangle en nylon pour une résistance forte aux intempéries. Maille monofilaire en nylon balistique et maille 3D en polyester doux pour une bonne respiration et le confort par temps humide. Réglages prédéfinis en avant / arrière / haut / bas.

Pré-câblage pour les moteurs électriques: Un faisceau électrique préinstallé avec un coupe-circuit de 50 ampères est installé afin de faciliter l'installation d'un moteur électrique à commande à distance Bow-Mount Minn Kota ou MotorGuide. (Pour les recommandations concernant les moteurs, voir page 69 pour plus de détails).

Pré-câblage pour accessoires électroniques de 12 volts: Un faisceau électrique Yak-Power avec coupe-circuit et contrôleur maître est préinstallé pour une alimentation électrique de 12 V (maximum de 15 ampères), à l'exclusion des moteurs de pêche à la traîne. Les ports d'alimentation sont situés à 3 endroits pour des connexions faciles et pratiques. Le contrôleur principal est étanche et prédéfini pour recevoir 2 connexions auxiliaires supplémentaires. Voir page 69 pour plus de détails.

Moteur de poupe et pôle électrique prêt à l'utilisation: La poupe dispose de 3 emplacements de pôles électriques avec un modèle de boulons standard à 4 trous qui permet également au moteur de poupe Torqueado d'être monté au centre et branchés sur les deux pôles d'alimentation de chaque côté, ou bien au centre uniquement si vous utilisez un moteur à montage en arc.

de stockage dans la cannelure, ainsi que de multiples rangements moulés dans la coque pour les boîtes à pêche de la série 3600. Un faisceau électrique intégré permet une installation plug-and-play et comprend une protection de circuit de 50A pour les moteurs électriques de poue et/ou de poupe. Un système Yak-Power 12 Volts avec 2 ports est préinstallé, avec 3 auxiliaires que vous pouvez installer pour 12V supplémentaires d'accessoires. Quatre supports de rail pour accessoires de 16" pouces ainsi que des paliers situés au milieu du bateau pour permettre l'utilisation d'accessoires universels.

- **Commande de moteur montée à la proue:** Comprend un système de déverrouillage et de verrouillage du moteur et un système de rétraction à deux poignées amovibles pour permettre le déploiement et l'arrimage du moteur en position assise.
- **Trappe d'accès pour le stockage à sec au milieu du navire, moulée sur mesure:** Permet un excellent stockage à sec sous le pont avec des plateaux d'accessoires accessibles à 360 degrés, des chargeurs électriques, etc. Stockage de matériel sous le siège avec plateau extractible, accompagnés des supports et STBD permettant tous les types de stockage possibles pour les différents environnements de pêche.
- **Attaches de pieds réglables:** Permet un ajustement confortable pour tout le monde. Environ 5'2 à 6'8". Ce kayak a été conçu pour se convertir facilement en attache de direction au pied avec le câble si un moteur d'étrave est ajouté.
- **Rails pour accessoires:** 4 rails encastrés préinstallés pour accessoires afin de vous permettre d'ajouter rapidement pratiquement toutes sortes d'accessoires et de pièces de rechange qui se fixent à un système de rails. Accessoires non inclus.
- **Porte-pagaie / porte-canne:** Les emplacements moulés pour port et STBD permettent de positionner la pagaie ou pour plusieurs cannes à pêche. Double tige de montage affleurant également incluse.
- **Transducteur Scupper à travers la coque:** Permet l'utilisation de transducteurs de sonar, de balayage vers le bas et de balayage latéral 3-en-1.
- **Drains d'évacuation:** Neuf dalots moulés autoportants de 1,5" (3,8 cm) sont également inclus pour le drainage du pont. De plus, un bouchon de vidange scellé et fileté vous permet de drainer facilement l'excès d'eau par la cavité du bateau.
- **Poignées:** (4) poignées moulées avec 2 poignées latérales à chargement latéral

Anatomie du Canoë Kayak

KAYAK 133X EN POSITION SURÉLEVÉE

- Longueur: 3.96 m (13')
- Largeur: 92.7 cm (36.5")
- Poids w/ siège: 56.7 kg (125 lbs.)
- Max. Capacité: 249.48 kg (550 lbs.)

Modèle 133X présenté ici avec tous les accessoires.
Les modèles et accessoires peuvent varier.

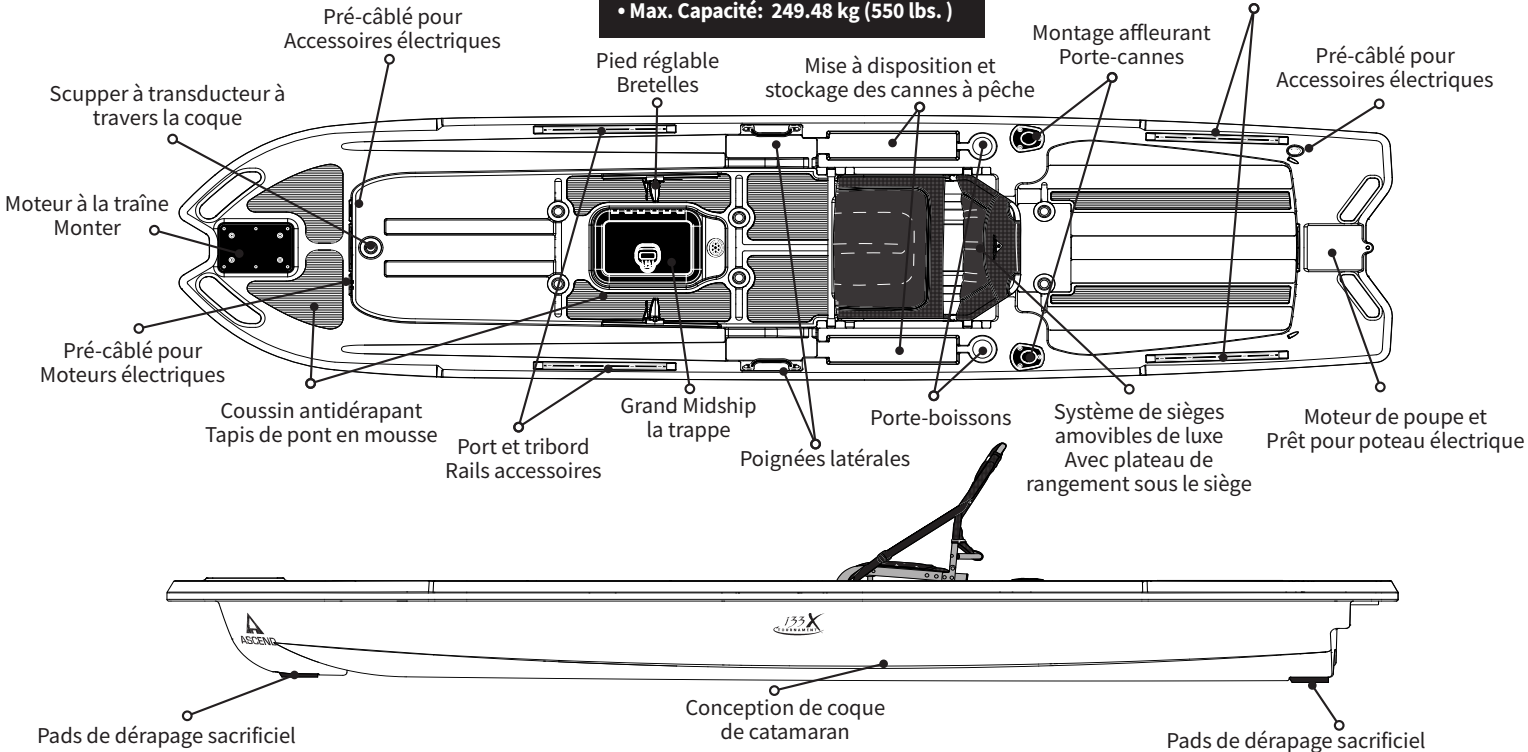

Vue d'ensemble des modèles Sit In / Hybride ASCEND

	Modèles fermés/hybrides (H)		
	10Si	H10	H12
Couleurs disponibles			
	Magma	Aride	Camouflage originale
	Cashé		
	Slate Blue		
	Camouflage originale		
Siège			
Siège inclus	X	X	X
Réglage des bases avant et arrière		X	X
Réglage du dossier	X	X	X
Réglage de la hauteur			
Système de réglage à sangle	Simple	Simple	Simple
Dispositifs de fixation élastiques avec serrage à friction	X	X	X
Rangement			
Type	Ouvert	Ouvert	Ouvert
Trappe de caisson avant		Ouvert	Ouvert
Rangement avant	Fermé	Ouvert	Ouvert
Dispositifs de fixation avant	Élastiques	Élastiques	Élastiques
Tôle de pont étanche			
Rangement arrière	Ouvert	Ouvert	Ouvert
Dispositifs de fixation arrière		Élastiques	Élastiques
Grand caisson (34,8 x 59,3 cm/13,7 x 23,36 po)			
Moyen caisson (27,7 x 37,7 cm/10,91 x 14,84 po)			
Sacoche bâbord et tribord		X	X
Sac de dossier de siège			X
Pêche			
Rails à accessoires prémontés	15.24 cm (2) & 30.48 cm (2)	40 cm/16 po (3)	40 cm/16 po (3)
Supports de canne à pêche encastrés		2	2
Sangle d'appui pour la position debout			
Protection pour bout de la canne à pêche			
Caractéristiques			
Taquets			
Appui-pieds réglables	X	X	X
Plancher capitonné antidérapant			
Repose-pagaies à positionnement rapide	X		
Attache-pagaie fixe	2		
Cache-bagage réglable	Avant (1)	Avant (1) et arrière (1)	Avant (1)
Dalot (bouchons inclus)			
Poignées à prise haute performance (avant et arrière)	X	X	X
Capacité de transport	Plats-bords/côtés	Plats-bords/côtés	Plats-bords/côtés
Bouchon de vidange fileté étanche	X	X	X

Matrice d'évaluation des performances de modèle ASCEND® - Sit in / Hybrid

Notre gamme de kayaks offre un dosage unique de stabilité, de fonctionnalité et de confort pour tous les niveaux. Chez ASCEND^{MD}, nous sommes fiers de fabriquer des embarcations larges, stables et aussi sûres que confortables. Les kayaks ASCEND atteignent des vitesses satisfaisantes tout en bénéficiant d'une grande polyvalence,

de façon à offrir un confort exceptionnel. Nous fabriquons chaque bateau avec des matériaux de qualité supérieure ainsi que des équipements et des procédés de pointe. Utilisez le guide suivant pour identifier le modèle le mieux adapté à vos lieux de pêche et de promenade.

Notes de performance	Modèles fermés/hybrides		
	10Si	H10 (Hybride)	H12 (Hybride)
Halage	★★★★☆	★★★★★	★★★★★
Maniabilité/pratique en rivière	★★★★☆	★★★★☆	★★★★☆
Stabilité primaire	★★★★☆	★★★★★	★★★★★
Stabilité secondaire	★★★★★	★★★★★	★★★★★
Facilité à se tenir debout	★★★★☆	★★★★☆	★★★★☆
Vitesse	★★★★☆	★★★★☆	★★★★☆
Équipements de pêche prémontés	Non applicable	Oui	Oui
Pratique en haute mer	★★★☆☆	★★★★☆	★★★★☆
Pratique de loisir	★★★★★	★★★★★	★★★★★
Spécifications/statistiques			
Certification NMMA	x	x	x
1 place ou 2 places	Simple	Simple	Simple
Construction rotomoulée 1 pièce	x	x	x
Type de coque	Tunnel	Tunnel	Tunnel
Longueur	3,10 m (10' 2")	3,05 m (10')	3,66 m (12')
Largeur	83,56 cm (32.9")	78,74 cm (31")	81,28 cm (32")
Hauteur (avant, milieu, arrière)	37,85 cm, 36,83 cm, 37,34 cm (14.9", 14.5", 14.7")	37,08 cm, 33,35 cm, 37,08 cm (14.6", 13.1", 14.6")	35,86 cm, 30,78 cm, 35,56 cm (14.1", 12.1", 14")
Compartment avant	Non applicable	53,09 cm de long x 45,72 cm de large (20.9" x 18")	59,44 cm de long x 56,39 cm de large (23.4" x 22.2")
Compartment arrière	59,18 cm de long x 54,10 cm de large (23.3" x 21.3")	60,45 cm de long x 57,15 cm de large (23.8" x 22.5")	85,09 cm de long x 59,94 cm de large (33.5" x 23.6")
Charge maximale	158,76 kg (350 lb)	181,44 kg (400 lb)	204,12 kg (450 lb)
Poids	25,85 kg (57 lb)	24,95 kg (55 lb)	34,47 kg (76 lb)
Trou d'homme	97,28 cm de long x 60,71 cm de large (38.3" x 23.9")	1,20 m de long x 59,94 cm de large (47.4" x 23.6")	1,36 m de long x 59,94 cm de large (53.5" x 23.6")

Vue d'ensemble du modèle ASCEND Sit On Top

	Modèles ouverts				
	9R	10T	12T	128X	133X Tournament
Couleurs disponibles					
	Bleue / Violet	Aride	Aride	Furtivité	Furtivité
	Jaune / Orange	Cashé	Cashé		
Siège					
Siège inclus	X	X	X	X	X
Réglage des bases avant et arrière		X	X	X	X
Réglage du dossier	X	X	X	X	X
Réglage de la hauteur				X	X
Système de réglage à sangle	Double	Seul	Seul	Double	Double
Dispositifs de fixation élastiques avec serrage à friction		X			
Rangement					
Type	Ouvert	Ouvert et fermé	Ouvert et fermé	Open & Closed	Ouvert et fermé
Trappe de caisson avant		Ouvert	Ouvert	Ouvert	Ouvert
Rangement avant		Ouvert	Ouvert	Ouvert	Ouvert
Dispositifs de fixation avant		Anneaux en D	Élastiques		
Tôle de pont étanche	X	X	X		
Rangement arrière		Ouvert	Ouvert	Ouvert	Ouvert
Dispositifs de fixation arrière		Anneaux en D	Élastiques		Élastiques
Grand caisson (34,8 x 59,3 cm/13,7 x 23,36 po)					
Moyen caisson (27,7 x 37,7 cm/10,91 x 14,84 po)			X		X
Sacoche bâbord et tribord					
Sac de dossier de siège					
Pêche					
Rails à accessoires prémontés		30 cm/12 po (1) et 40 cm/16 po (2)	40 cm/16 po (2)	40 cm/16 po (4)	40 cm/16 po (4)
Supports de canne à pêche encastrés		2	2	2	2
Caractéristiques					
Taquets					
Appui-pieds réglables		X	X		X
Plancher capitonné antidérapant		X	X		X
Repose-pagaies à positionnement rapide	X	X	X		
Attache-pagaie fixe			1		
Cache-bagage réglable					
Dalot (bouchons inclus)	8 (0)	6 (6)	6 (6)	8 (8)	9 (9)
Poignées à prise haute performance (avant et arrière)	X	X	X		
Capacité de transport		Poignées (2)		Poignées (2)	Poignées (2)
Bouchon de vidange éfilé étanche	X	X	X	X	X

Matrice d'évaluation des performances du modèle ASCEND® - Sit On Top

Notre gamme de kayaks offre un dosage unique de stabilité, de fonctionnalité et de confort pour tous les niveaux. Chez ASCEND^{MD}, nous sommes fiers de fabriquer des embarcations larges, stables et aussi sûres que confortables. Les kayaks ASCEND atteignent des vitesses satisfaisantes tout en bénéficiant d'une grande polyvalence,

de façon à offrir un confort exceptionnel. Nous fabriquons chaque bateau avec des matériaux de qualité supérieure ainsi que des équipements et des procédés de pointe. Utilisez le guide suivant pour identifier le modèle le mieux adapté à vos lieux de pêche et de promenade.

Notes de performance	Modèles ouverts				
	9R	10T	12T	128X	133X
Halage	★★★★☆	★★★★★	★★★★★	★★★★★	★★★★★
Maniabilité/pratique en rivière	★★★★☆	★★★★★	★★★★☆	★★★★★	★★★★☆
Stabilité primaire	★★★★☆	★★★★☆	★★★★★	★★★★★	★★★★★
Stabilité secondaire	★★★★☆	★★★★☆	★★★★★	★★★★★	★★★★★
Facilité à se tenir debout	N/A	★★★★☆	★★★★★	★★★★★	★★★★★
Vitesse	★★★★☆	★★★★☆	★★★★☆	★★★★☆	★★★★☆
Équipements de pêche prémontés	Non	Oui	Oui	Yes	Oui
Pratique en haute mer	N/A	★★★★☆	★★★★☆	★★★★☆	★★★★☆
Pratique de loisir	★★★★★	★★★★★	★★★★★	★★★★★	★★★★★
Spécifications/statistiques					
Certification NMMA	x	x	x	TBD	x
1 place ou 2 places	Simple	Simple	Simple	Simple	Simple
Construction rotomoulée 1 pièce	x	x	x	X	
Type de coque	Tunnel	Tunnel	Tunnel	Catamaran	Catamaran
Longueur	2.74 m (9')	3,05 m (10')	3,66 m (12')	3.86 m (12' 8")	3.97 m (13')
Largeur	78,74 cm (31")	78,74 cm (29,5")	78,74 cm (31")	86.4 cm (34")	92.7 cm (36.5")
Hauteur (avant, milieu, arrière)	32,26 cm, 32,26 cm, 25,15 cm (12.7", 12.7", 9.9")	Hauteur totale : 29,85 cm (13.5")	28,27 cm, 27,94 cm, 27,64 cm (11.1", 11", 10.9")	28.27 cm, 27.94 cm, 27.64 cm (11.1", 11", 10.9")	Hauteur totale 36.83 cm (14.5")
Compartment avant	Non applicable	59,94 cm de long x 46,99 cm de large (23.6" L x 18.5" W)	66,29 cm de long x 55,63 cm de large (26.1" L x 21.9" W)	75,69 cm de long x 38.1 cm de large (29.8" L x 15.0" W)	78.74 cm de long x 53.85 cm de large (31" L x 21.2" W)
Compartment arrière	Non applicable	65,79 cm de long x 59,69 cm de large (25.9" L x 23.5" W)	95,50 cm de long x 58,67 cm de large (37.6" L x 23.1" W)	86,9 cm de long x 54,36 cm de large (34.2" L x 21.4" W)	91.95 cm de long x 74.68 cm de large (36.2" L x 29.4" W)
Charge maximale	124.74 kg (275 lbs)	147,42 kg (325 lbs)	158,75 kg (350 lbs)	204,12 kg (450 lbs)	249.48 kg (550 lbs)
Poids	23.59 kg (52 lbs)	30,39 kg (67 lbs)	34,93 kg (77 lbs)	43.5 kg (96 lbs)	56.7 kg (125 lbs)
Trou d'homme	Ouvert	Ouvert	Ouvert	Ouvert	Ouvert

Présentation du câblage électrique du 128X Yak Power



Attention : Faites toujours attention à la couleur réelle des câbles accessoires Yak-Power pour vous assurer que le fil ROUGE (+) est branché **dans la bonne prise.**



Attention : Ne pas dépasser une charge maximale de 15 ampères.



Attention: Non compatible avec les moteurs de pêche à la traîne.

Consultez votre revendeur/détaillant local pour connaître tous les accessoires compatibles qui sont disponibles

Batterie ou boîtier de batterie installé sous le pont (batterie ou boîtier de batterie non inclus)

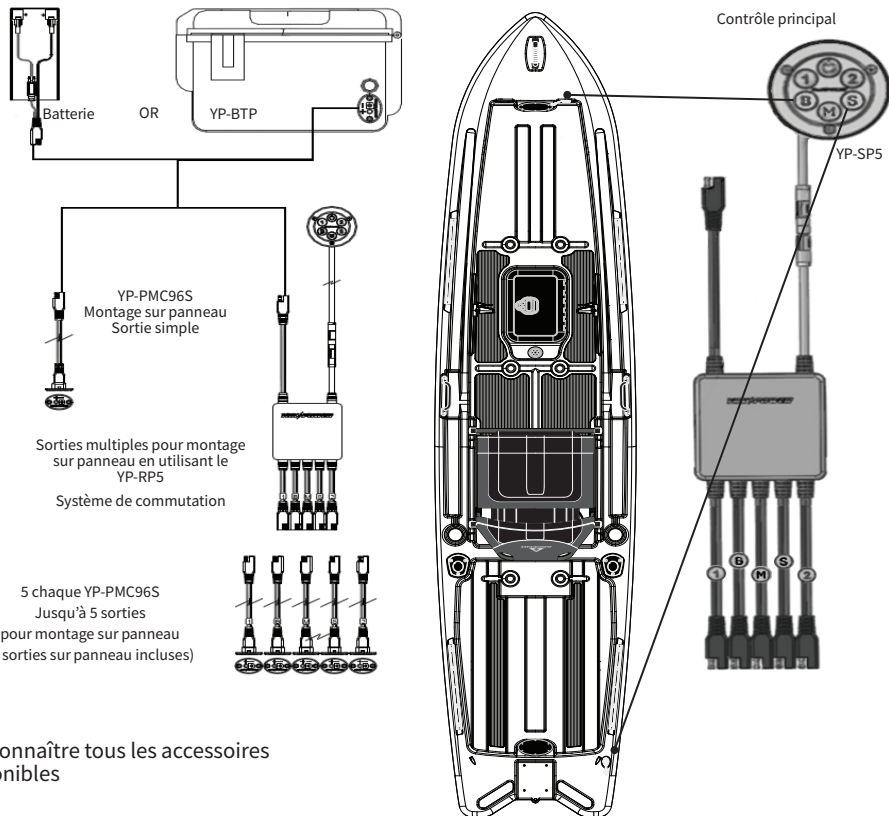

Yak-Power 133X / Information sur le câblage électrique du moteur à la traîne

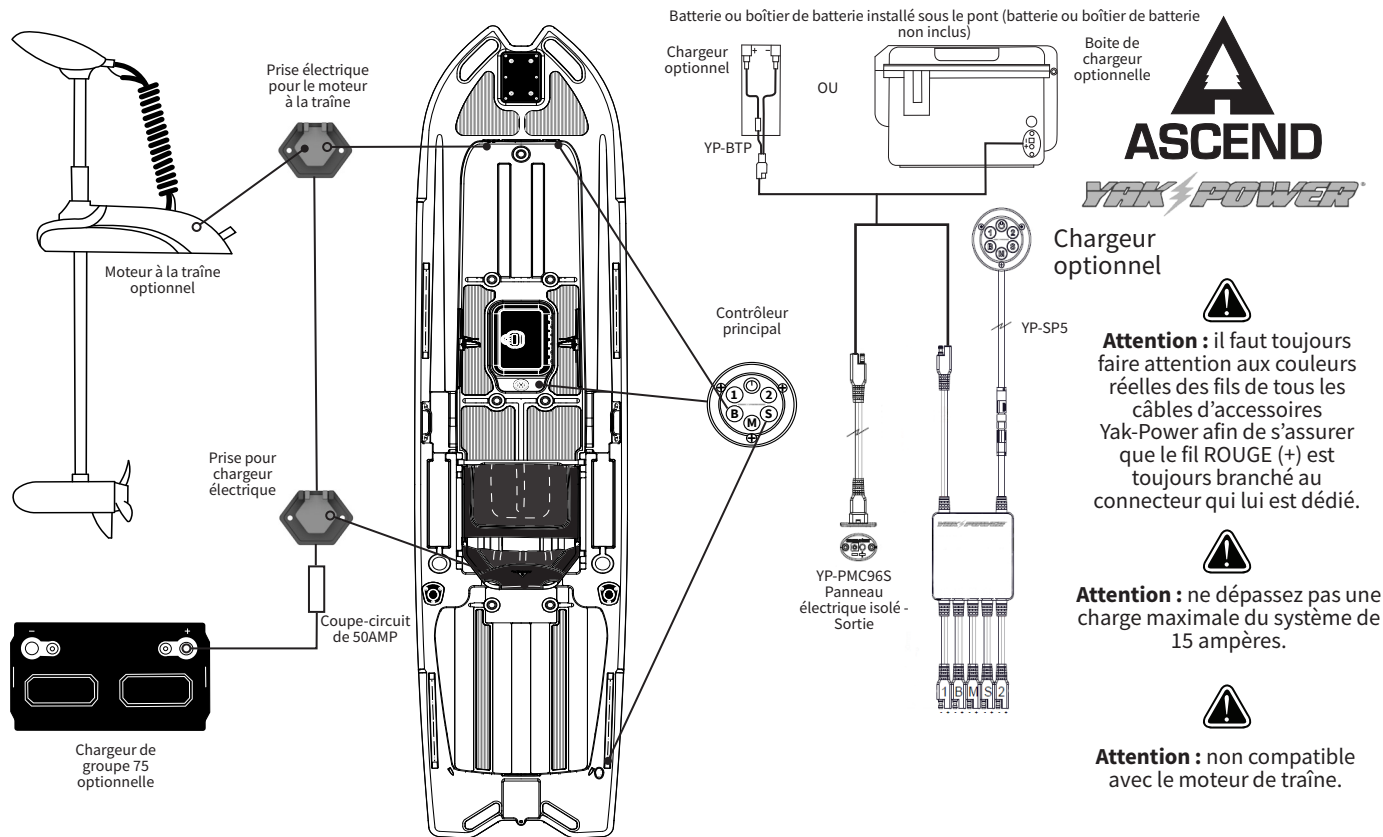

Options pour les moteurs à la traine 133X

Motorguide

Description

- Xi3 45lb de poussée, manche de 48" avec télécommande – Hélice à 3 pales machettes
- Xi3 55lb de poussée, manche de 48" avec télécommande – Hélice à 3 pales machettes
- Xi3 55lb de poussée, manche de 48" avec GPS - Hélice à 3 pales machettes
- Xi5 55lb de poussée, manche de 45" avec manche sonar et GPS de repérage ultra-précis
- Xi5 55lb de poussée, avec manche de 48" et porte-clés eau de mer - Hélice à 3 pales machettes
- Support à dégagement rapide Motorguide
- Trousse GPS NMEA 2000 ultra-précis Motorguide
- Kit de passerelle GPS ultra-précis
- Télécommande numérique (remplacement)

Minnkota

Description

- Entrainement motorisé 45lb de poussée avec manche de 48" (pédale incluse)
- Entrainement motorisé 55lb de poussée avec manche de 48" (pédale incluse)
- Co-pilote (à distance)
- Ternova
- Support à dégagement rapide en composite Minnkota

Accessoires optionnels

- Moteur de direction Électrique
- Moteur hors-bord Bixpy pour Kayaks
- Moteur hors-bord Torqeedo pour Kayaks

- Ancre pour eaux peu profondes
- Mini Ancre pour poteau Électrique



Présentation du rail à accessoires universel

Fixez rapidement tous les accessoires de montage sur rail de recharge! Les modèles ASCEND^{MD} pour la pêche comportent des systèmes de rail pré-installés qui apportent une polyvalence de manœuvre optimale aux pêcheurs et aux kayakistes. Les accessoires indiqués ne sont pas inclus, seuls les rails sont inclus.

Exemples d'accessoires

- Supports pour détecteur de poissons et de profondeur
- Supports pour transducteur à bras flexible
- Supports pour caméra
- Supports pour canne à pêche
- Supports pour des appareils électroniques divers
- Supports pour pagaie
- Dragonnes
- Améliorez tous vos accessoires, votre gestion de la ligne d'ancrage, votre façon de pagayer ou de pêcher
- Les accessoires de pêche de recharge, installez-les comme bon vous semble
- Compatible avec les marques RAILBLAZA^{MD}, RAM Mounts^{MD}, YakAttack^{MD} et bien d'autres encore

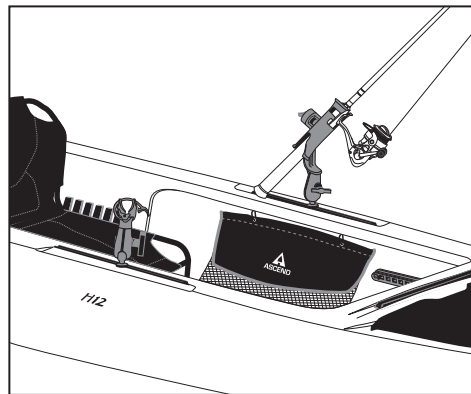
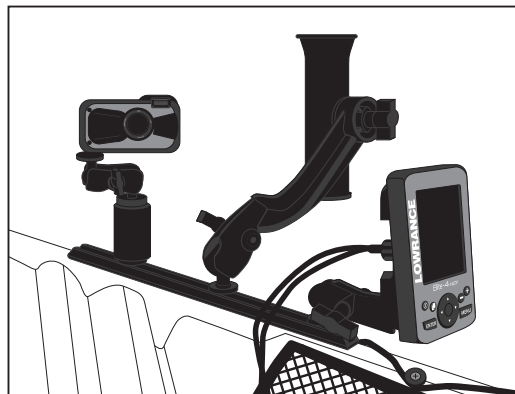

Les longueurs de rail varient selon le modèle. Consultez les pages sur les modèles de kayaks individuels dans le guide d'utilisation numérique pour plus de détails.

RÉGLAGE DES APPUI-PIEDS DE VOTRE KAYAK

Les appui-pieds du kayak ASCEND^{MD} permettent de facilement ajuster la position de la pédale tout en étant assis. Les appui-pieds ont été spécialement adaptés à votre embarcation pour un confort maximal.

RÉGLAGE DES PÉDALES

La conception vous permet d'ajuster facilement les appui-pieds jusqu'à 38,10 cm (15 po). Tirez simplement le levier pour dégager le dispositif de verrouillage. L'appui-pied se glisse librement vers la position souhaitée. Relâchez le levier pour verrouiller l'appui-pied dans sa position.

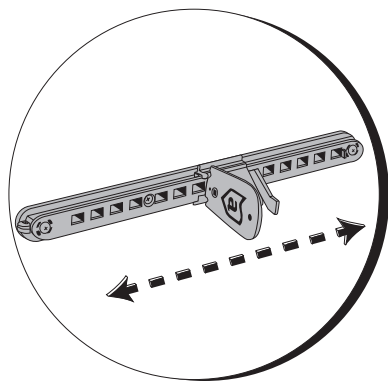

Vous pouvez tirer le levier de réglage vers vous en vous servant de votre pied opposé pour un réglage mains libres, le cas échéant.

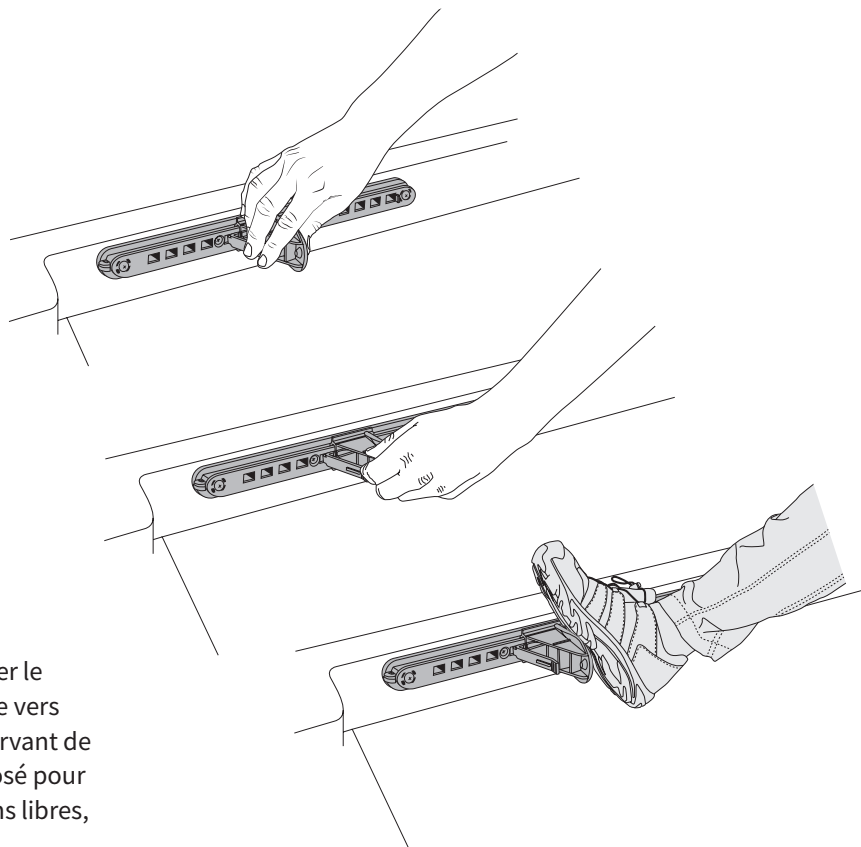

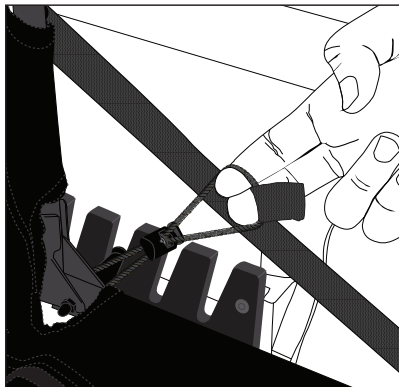

Siège H10, H12 et 10T

Étape 1 : choisissez l'une des fentes de position du siège.

Étape 2 : insérez le guide du siège de la rondelle latérale dans la fente du siège. Assurez-vous que le contact de la rondelle se trouve sous la sangle élastique en boucle.

Étape 3 : insérez le guide du siège sur le côté opposé dans la fente du siège. Assurez-vous que le contact de la rondelle se trouve sous la sangle élastique en boucle.

Étape 4 : appliquez une pression et resserrez le tendeur contre la fente de contact du siège jusqu'à ce que le siège soit bien maintenu en place.

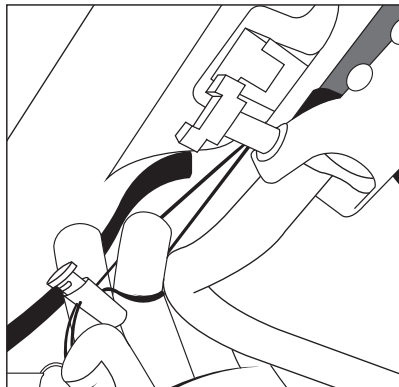

Siège 10SI

Étape 1 : vérifiez que le guide de rail en nylon se trouve bien sous la boucle, comme illustré, de chaque côté.

Étape 2 : insérez le guide de rail en nylon dans le rail.

Étape 3 : appliquez une pression et resserrez le tendeur contre les supports de rail du siège jusqu'à ce que le siège soit bien maintenu en place.

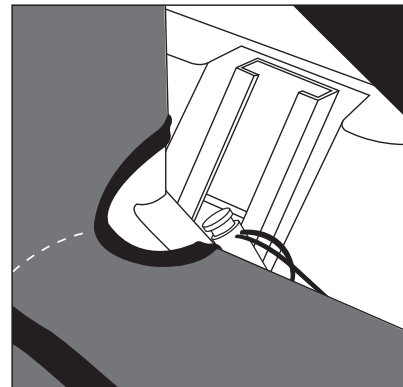

12T SYSTÈME DE SIÈGE

Le système de siège 12T est entièrement assemblé et prêt à être installé dans les guides de rail, comme indiqué ci-dessous. Suivez l'aperçu étape par étape :

Étape 1: vérifiez l'alignement des guides avec les rails.

Étape 2: insérez le premier guide à mi-longueur dans le rail.

Étape 3: insérer le dernier guide dans le rail tout en appliquant une pression vers le bas.

Étape 4: faites glisser le siège sur le logement moulé souhaité pour un meilleur confort et des performances optimales sur l'eau.

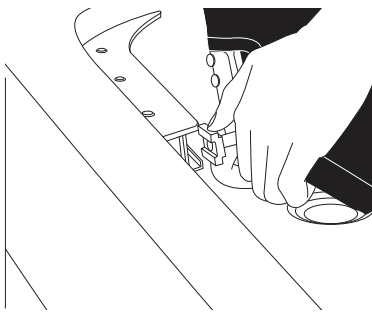

INFORMATIONS GÉNÉRALES SUR VOTRE KAYAK

Entreposage et entretien

ASCEND^{MD} recommande de laver ou d'essuyer votre kayak avec de l'eau douce pour le garder propre, particulièrement si vous l'utilisez en eau salée. Assurez-vous de bien rincer et de nettoyer toutes les pièces mobiles, y compris les appui-pieds réglables et les autres dispositifs de réglage.

Il est recommandé de ranger le kayak dans un endroit sec, frais et ombragé. Plusieurs systèmes de rangement sont disponibles sur le marché pour protéger votre investissement.

Transporter votre kayak

Pour transporter votre kayak en toute sécurité, il est fortement recommandé d'installer une barre rigide ou un support d'équipement de sport sur votre véhicule.

Pour maximiser la stabilité de votre embarcation, chargez-la et amarrez-la à l'envers.

Lorsqu'il fait très chaud, évitez de serrer fortement les dispositifs de fixation sur la partie centrale de la coque pendant de longues périodes, car le kayak pourrait alors se déformer.

IMPORTANT

Nous recommandons le rangement vertical de la quille à la proue, ou le rangement sous le pont pour éviter de gauchir la coque. N'abaissez pas la coque à plus de 60,96 cm (24") de la proue et de la poupe.

Choix d'une pagaie

La plupart des pagaies ont une longueur de 220 à 250 cm. Plus le kayak est grand, plus la pagaie doit être longue.

Les kayaks ASCEND sont conçus pour offrir des performances optimales avec une coque relativement large assurant une stabilité maximale. Nous recommandons de choisir une pagaie assez longue, peu importe que vous ayez un kayak ouvert ou fermé. La combinaison d'une longue pagaie avec une coque large favorise la maniabilité et le halage pour une meilleure utilisation de la pagaie.

Équipements recommandés

Sécurité

- Gilet de sauvetage : il doit être porté en tout temps lorsque vous êtes sur l'eau
- Pompe d'assèchement pour enlever l'eau accumulée à l'intérieur
- Klaxon ou sifflet homologué par la United States Coast Guard (obligatoire)
- Trousse de premiers soins
- Radio marine

Effets personnels

- Sac sec
- Boussole
- Antimoustiques
- Eau potable
- Crème solaire
- Lunettes teintées
- Serviette sèche
- Localisateur GPS
- Briquet
- Cartes de navigation
- Allumettes étanches
- Cellulaire
- Tournevis
- Ruban hydrofuge
- Lampe torche
- Étanche
- Vêtements de rechange
- Chapeau à large bord

CETTE GARANTIE LIMITÉE CONTIENT DES RENSEIGNEMENTS IMPORTANTS SUR VOS DROITS ET VOS OBLIGATIONS, AINSI QUE LES LIMITES ET LES EXCLUSIONS SUSCEPTIBLES DE S'APPLIQUER DANS VOTRE CAS. TOUT LITIGE OU RÉCLAMATION EN RAPPORT AVEC LA PRÉSENTE GARANTIE LIMITÉE OU AVEC VOTRE ACHAT D'UN KAYAK ASCEND DOIT SE RÉSOUDRE PAR L'ARBITRAGE À TITRE INDIVIDUEL ET NE PEUT PAS ÊTRE ARBITRÉ OU FAIRE L'OBJET D'UN RECOURS EN JUSTICE À TITRE COLLECTIF. CONSULTEZ LA SECTION 9.

1. Garant. La présente Garantie limitée de votre kayak ASCENDMD est fournie par le fabricant, White River Marine Group, LLC (« White River », « nous »), sous réserve des modalités et conditions détaillées dans le présent document. L'adresse de White River est 2500 East Kearney Street, Springfield, Missouri 65898.

2. Couverture et durée de la garantie. À l'exception des limites du présent document, la présente Garantie limitée couvre les pièces et la main-d'œuvre nécessaires à la correction des défauts de matériaux et de qualité de votre kayak ASCEND pendant une durée de trois (3) ans à compter de la date d'achat.

3. Éléments non couverts par la garantie. La présente Garantie limitée ne couvre aucun des éléments suivants :

- tout défaut résultant d'un mauvais usage, de négligence ou d'un accident;

- toute pièce, composant ou accessoire ayant été modifié, négligé, saboté, réparé ou remplacé par une pièce, un composant ou un accessoire non autorisé;
- tout dommage dû à l'usure et aux détériorations ordinaires;
- tout dommage ou défaut causé par un entreposage ou un entretien inadéquat (consultez le guide d'utilisation pour toute information sur l'entreposage, le soin et l'entretien du kayak Ascend^{MD});
- tout dommage provoqué lors du transport du kayak qui nous est amené pour tout entretien couvert par la présente Garantie limitée;
- tous frais à payer ou dommage pouvant survenir (relatifs par exemple à l'entreposage, aux dérangements ou aux pertes de temps/monétaires) durant le traitement d'une réclamation couverte par la présente Garantie limitée.

4. Personne pouvant faire valoir la présente Garantie limitée.

La présente Garantie limitée est personnelle et n'est attribuable qu'à l'acheteur d'origine du kayak ASCEND. Elle ne peut en aucun cas être transférée à une autre personne ou entité.

5. Demande de service pour une réclamation couverte par la présente Garantie limitée.

Pour toute demande de service sous la présente garantie limitée, veuillez nous appeler au 417 873-5034. Nous vous fournirons les instructions concernant le lieu de livraison ou d'expédition de votre kayak ASCEND. Vous êtes le seul responsable de tous frais engendrés par la livraison ou l'expédition de votre kayak ASCEND au lieu indiqué couvert par la garantie. Lorsque vous livrez ou expédiez votre

Garantie limitée du kayaks ASCEND^{MD} (suite)

kayak ASCEND au lieu indiqué couvert par la garantie, vous devez joindre un exemplaire de votre preuve d'achat du kayak d'origine et spécifier par écrit le modèle et le numéro de série du kayak. Nous nous réservons le droit de vous renvoyer le kayak à vos frais, par exemple avec un envoi contre remboursement, si les conditions et les exigences ci-avant ne sont pas respectées.

6. Nos actions. Pour tout défaut sur votre kayak ASCEND justifiant un entretien couvert par la présente Garantie limitée, White River réparera ou remplacera (à notre discrétion absolue) la pièce, le composant ou l'accessoire défectueux.

7. Limitation sur la durée des garanties implicites. TOUTE GARANTIE IMPLICITE APPLICABLE À L'ACHAT DE VOTRE KAYAK ASCEND, Y COMPRIS LA GARANTIE IMPLICITE DE LA QUALITÉ MARCHANDE ET LA GARANTIE IMPLICITE D'ADAPTATION À DES FINS PARTICULIÈRE, EST LIMITÉE SUR LA DURÉE SELON LA DURÉE DE LA PRÉSENTE GARANTIE LIMITÉE OU DE LA DURÉE LÉGALE MAXIMALE, SELON LA DURÉE LA PLUS COURTE. CERTAINS ÉTATS N'ACCEPTENT PAS LES LIMITATIONS SUR LA DURÉE DES GARANTIES IMPLICITES, DONC LA LIMITATION PRÉCÉDENTE PEUT NE PAS VOUS CONCERNER.

8. Limitations des dommages. EN AUCUN CAS WHITE RIVER NE POURRA ÊTRE TENU RESPONSABLE DE TOUT DOMMAGE INDIRECT, ACCESSOIRE, EXEMPLAIRE OU PARTICULIER RÉSULTANT DE LA PRÉSENTE GARANTIE OU Y ÉTANT LIÉ. CERTAINS ÉTATS N'ACCEPTENT PAS LES EXCLUSIONS

OU LIMITATIONS DES DOMMAGES DIRECTS OU INDIRECTS, DONC LA LIMITATION PRÉCÉDENTE PEUT NE PAS VOUS CONCERNER.

9. Règlement des litiges. L'OBJECTIF DE WHITE RIVER EST DE RÉSOUDRE TOUT PROBLÈME CONCERNANT LA GARANTIE DE LA MANIÈRE LA PLUS RAPIDE ET LA PLUS JUSTE POSSIBLE VEUILLEZ COMMUNIQUER AVEC NOUS AU 417 873-5034 POUR TOUTE QUESTION CONCERNANT LES MODALITÉS, LES CONDITIONS OU LES LIMITATIONS CONTENUES DANS LA PRÉSENTE GARANTIE LIMITÉE. LA PROCÉDURE PERMETTANT DE RÉSOUDRE VOTRE PROBLÈME DE GARANTIE LIMITÉE EST PRÉSENTÉE CI-AVANT. DANS LE CAS OÙ NOUS NE POUVONS PAS CORRIGER LE DÉFAUT DANS UN DÉLAI RAISONNABLE, VOUS CONSENTEZ À NOUS ÉCRIRE AU SERVICE CLIENT DE WHITE RIVER AU 2500 EAST KEARNEY STREET, SPRINGFIELD, MISSOURI 65898 ET À NOUS EXPLIQUER VOTRE PROBLÈME. SI NOTRE RÉPONSE À VOTRE EXPLICATION ÉCRITE DU PROBLÈME NE VOUS SATISFAIT PAS, VOUS CONSENTEZ À L'APPLICATION DE L'ARBITRAGE OBLIGATOIRE SUIVANT.

ARBITRAGE OBLIGATOIRE ET RENONCIATION AU RECOURS COLLECTIF

a) Vous et White River consentez à soumettre tout type de litige, réclamation ou contestation résultant de la présente Garantie limitée ou de votre achat de kayak ASCEND ou y étant lié pour une résolution exclusive par arbitrage obligatoire et sans appel, au lieu de toute action en justice. Vous devez consulter avec attention cette clause d'arbitrage (la présente section 9); elle limite nos capacités à plaider en justice pour toute réclamation.

Garantie limitée du kayaks ASCEND^{MD} (suite)

LE PRÉSENT ACCORD D'ARBITRAGE SIGNIFIE QUE VOUS ET NOUS RENONÇONS À TOUT DROIT DE PROCÈS DEVANT JURY, À TITRE INDIVIDUEL OU COLLECTIF.

b) L'arbitrage est généralement une procédure informelle au cours de laquelle les litiges sont résolus par un ou plusieurs arbitres neutres qui reçoivent la preuve lors d'une audition, puis qui prennent une décision exécutoire sous la forme d'une sentence. Vous et nous comprenons que lors d'un arbitrage, l'enquête est plus limitée que lors d'un procès et qu'un examen par le pouvoir judiciaire est très limité.

c) Si l'une des deux parties demande un arbitrage, elle doit envoyer en premier lieu à l'autre partie, par courrier recommandé, un avis de contestation écrit (un « Avis »). Tout Avis envoyé doit être adressé au conseil général à White River Marine Group, LLC, 2500 East Kearney Street, Springfield, MO, 65898 (l'« Adresse de l'avis »). Tout Avis envoyé sera envoyé aux coordonnées de votre dossier dont nous disposons. Tout Avis doit (i) décrire la nature et les fondements du litige, de la réclamation ou de la contestation et (ii) présenter les mesures sollicitées. Si nous ne parvenons pas à un accord pour résoudre le litige, la réclamation ou la contestation sous 30 jours après la réception de l'Avis, les deux parties peuvent intenter une procédure d'arbitrage. Lors de l'arbitrage, le montant de toute offre de règlement que vous et nous proposons ne doit pas être révélé à l'arbitre jusqu'à ce que ce dernier détermine le montant, le cas échéant, auquel les deux parties ont droit.

d) Vous et nous acceptons, en cas de demande écrite émise par l'une ou l'autre partie, de nous soumettre à l'arbitrage obligatoire, qu'il repose sur le droit statutaire, réglementaire, constitutionnel, commun, l'équité ou sur toute autre base ou théorie juridique, ou sur la portée de l'applicabilité de la présente Garantie limitée, y compris la détermination de l'applicabilité de cet accord à l'arbitrage, ou tout autre conflit ou relation entre vous et nous pour tous les conflits, réclamations ou controverses entre vous et nous qu'ils soient pré-existants, actuels ou futurs, qu'ils découlent directement ou qu'ils soient liés à la présente Garantie limitée ou à votre achat d'un kayak ASCEND, y compris les conflits contractuels, les réclamations en responsabilité civile délictuelle, les réclamations pour fraude, les réclamations pour fraude par incitation, les réclamations pour fausse déclaration, statutaires ou réglementaires qui découlent directement ou qui sont liées à cette Garantie limitée ou à votre kayak ASCEND (y compris, dans toute la mesure permise par la loi, les relations avec des parties tierces qui ne font pas partie de la présente Garantie limitée ou procédure d'arbitrage) (« Réclamation » pour une réclamation particulière, « Réclamations » en cas d'ensemble de réclamations). Toute Réclamation et toutes les Réclamations doivent être soumises à un arbitrage obligatoire, conformément aux Règles d'arbitrage consommateur de l'Association américaine de l'arbitrage (les « Règles AAA »), et tel qu'il est amendé au moment où l'arbitrage est demandé. Les Règles AAA sont disponibles en ligne sur www.adr.org ou par téléphone au 800 778-7879. Tout désaccord entre la présente clause d'arbitrage fournie et les Règles AAA doit être réglé en faveur de la présente clause.

Garantie limitée du kayaks ASCEND^{MD} (suite)

e) Une fois la période de 30 jours mentionnée dans le paragraphe c) ci-dessus terminée, vous ou nous pouvons demander un arbitrage en notifiant l'autre partie de l'intention par écrit et en déposant une demande à l'AAA, conformément aux Règles AAA en vigueur au moment du dépôt de la demande. Vous pouvez nous envoyer la notification à l'Adresse de l'avis mentionnée dans le paragraphe c) ci-dessus. Si vous décidez de demander un arbitrage, vous acceptez de payer les frais de demande d'un montant de 200 \$ (ou tout autre montant stipulé dans les Règles AAA), et nous acceptons de payer le reste des frais de demande et tout autre acompte requis par l'AAA pour initier l'arbitrage demandé. Nous payerons les coûts liés aux procédures d'arbitrage, y compris les frais d'arbitre, cependant, les autres frais, comme les honoraires d'avocat et les dépenses liées aux déplacements jusqu'au lieu de l'arbitrage, doivent être réglés en accord avec les Règles AAA et les lois en vigueur. Nous réglons tous les frais liés à tout arbitrage que nous demandons.

f) Seul un arbitre unique, neutre et sélectionné en accord avec les Règles AAA peut statuer pour toutes les Réclamations. L'arbitre doit être un membre actif et de bonne réputation du barreau de n'importe quel État de la zone continentale des États-Unis et doit être soit engagé activement dans l'application de la loi pendant au moins cinq ans, soit un juge à la retraite.

g) Vous et nous convenons que l'arbitre doit : (i) limiter la divulgation de renseignements aux sujets non confidentiels directement concernés par la Réclamation; (ii) n'accorder de dédommagement que s'il est basé et en accord avec des preuves matérielles et des lois matérielles applicables; (iii) posséder l'autorité nécessaire pour accorder un dédommagement

seulement en respect des Réclamations déposées par ou contre vous et nous individuellement; et (iv) fournir une déclaration écrite mentionnant l'issue de chaque Réclamation, ainsi qu'une justification concise écrite de la sentence et émettre des constats de faits spécifiques ainsi que des conclusions de droit afin d'appuyer toute sentence arbitrale. Chaque partie doit régler les frais d'avocat, d'expert ou des témoins, sauf si stipulé autrement par les lois en vigueur ou dans le présent document, et ce, quelle que soit l'issue de l'arbitrage. Toute procédure d'arbitrage doit être conduite par l'instance fédérale de votre district de résidence, et vous aurez l'occasion de vous rendre sur place et de vous faire entendre. Si le montant de la Réclamation s'élève à 10 000 \$ ou moins, nous acceptons que vous choisissiez si l'arbitrage sera conduit uniquement sur la base de documents fournis à l'arbitre, par téléphone avec l'arbitre ou par une audience en personne, conformément aux Règles AAA.

h) La sentence de l'arbitre est définitive et les parties doivent s'y soumettre. Le cas échéant, il peut être demandé à une cour fédérale ou étatique ayant juridiction de la faire appliquer. Vous et nous acceptons que l'arbitrage demeure confidentiel et que l'existence de la procédure et de chacun de ses éléments (y compris, sans restriction, toute plaidoirie, tout dossier ou tout autre élément fourni ou échangé, et toute déposition ou autres conclusions et sentences) ne sera pas dévoilée en dehors des procédures d'arbitrage, sauf en cas de demande légale dans le cadre d'une procédure judiciaire en lien avec cet arbitrage ou si exigée par une quelconque règle de divulgation applicable ou la réglementation des autorités ou toute autre agence gouvernementale.

i) Toute demande d'arbitrage faite d'après cette disposition d'arbitrage doit être faite avant la date à laquelle toute action judiciaire en lien

Garantie limitée du kayaks ASCEND^{MD} (suite)

avec la même Réclamation sera également soumise à un tribunal, quel qu'en soit le statut des limitations applicable. Dans le cas contraire; la Réclamation sera également soumise à un tribunal d'arbitrage. Tout litige cherchant à déterminer si le statut des limitations, de l'estoppel, de la renonciation, du retard ou de toute autre doctrine empêche l'arbitrage de toute Réclamation devra être réglé par un arbitrage, conformément à cette disposition.

j) Ni vous ni White River ne pouvez agir en tant que représentant ou avocat général privé, ni participer en tant que membre de la classe des demandeurs, en respect de toutes les Réclamations. Les Réclamations ne peuvent être arbitrées par une classe ou des représentants. L'arbitre est le seul à pouvoir juger de vos Réclamations ou de celles de White River. L'arbitre peut décider de ne pas regrouper les réclamations d'autres personnes ou parties se trouvant dans une situation similaire. De ce fait, vous et nous acceptons que les Règles supplémentaires AAA concernant les Classes d'arbitrage ne s'appliquent pas à notre arbitrage. Cette clause d'arbitrage et les procédures applicables à l'arbitrage envisagées par cette clause sont régies par le Federal Arbitration Act, nonobstant toute loi fédérale applicable.

k) Cet accord d'arbitrage n'empêche, ni vous ni nous, de demander à ce qu'une action judiciaire soit conduite par une agence fédérale, étatique ou gouvernementale locale. Vous et nous avons également le droit d'avoir recours à des mesures d'exécutions extrajudiciaires, comme des compensations, ou faire appel à des cours des petites créances pour les réclamations éligibles. En outre, les deux parties se réservent le droit

de faire appel à une cour compétente pour toute demande de mesure provisoire ou auxiliaire, y compris les annexes pré-arbitraires ou les injonctions provisoires, et toute demande de ce type ne doit pas être jugée incompatible avec les conditions de cette Garantie limitée, ni être considérée comme une renonciation au droit de soumettre un litige à arbitrage comme indiqué dans cette clause.

l) Vous pouvez vous désengager des procédures d'arbitrage 30 jours après la date d'achat de votre produit ASCEND (« *Délai de désengagement* »). Vous pouvez vous désengager des procédures d'arbitrage en remplissant le formulaire de désengagement à cette adresse : www.ascend-kayaks.com/arbitrationoptout et en l'envoyant par courrier de première classe aux États-Unis, port payé, à l'adresse de l'avis suivante : Service client de White River, ATTN : Responsable d'arbitrage, White River Marine Group, LLC, 2500 East Kearney Street, Springfield, Missouri 65898. Toute demande de désengagement reçue après le Délai de désengagement ne sera pas valide et vous devrez soumettre vos Réclamations auprès d'un tribunal arbitral ou d'une cour de petites créances.

m) Un tribunal peut retirer une partie de la présente Section 9 si cette dernière est jugée non applicable, sauf si les restrictions relatives à une Réclamation sont traitées sur une base collective ou représentative. Les parties restantes de la clause d'arbitrage restent valides et applicables. Aucune renonciation à une clause de cette Section 9 n'est effective ou applicable, sauf consignment par écrit signée par la partie soumettant la renonciation de droit ou de demande. Ladite renonciation n'annule ni n'affecte aucune autre partie de cette Garantie limitée.

Garantie limitée du kayaks ASCEND^{MD} (suite)

n) LA PRÉSENTE SECTION 9 LIMITE CERTAINS DROITS, NOTAMMENT LE DROIT DE RECOURS EN JUSTICE, LE DROIT À UN PROCÈS PAR JURY, LE DROIT DE PARTICIPER À TOUTE FORME DE RÉCLAMATION COLLECTIVE OU REPRÉSENTATIVE, LE DROIT D'ENTAMER UNE ENQUÊTE, SAUF DISPOSITION CONTRAIRE AUX RÈGLES AAA, AINSI QUE LE DROIT À CERTAINS RECOURS ET FORMES DE DÉDOMMAGEMENT. DE PLUS, TOUT AUTRE DROIT QUE VOUS OU WHITE RIVER POURREZ REVENDIQUER DANS UN TRIBUNAL POURRAIT NE PAS ÊTRE DISPONIBLE DANS UN ARBITRAGE.

10. Loi applicable; juridiction et lieu du procès. Sauf dans les cas définis ci-dessus, la présente Garantie limitée est exclusivement régie et formulée conformément aux lois internes de l'État du Delaware, sans référence à la loi applicable ou aux conflits de principes juridiques y afférant. Toutes les réclamations afférentes ou issues de la présente Garantie limitée, ou de la violation de celle-ci, qu'elle soit fondée en contrat, en responsabilité civile délictuelle ou autrement, doivent également être régies exclusivement par les lois en vigueur dans l'État du Delaware, sans référence à la loi applicable ou aux conflits de principes juridiques y afférant. Dans la mesure où un recours peut être présenté devant un tribunal de la juridiction compétente dans le cadre des clauses ci-dessus, ledit recours doit s'effectuer dans un tribunal fédéral ou étatique sis dans le comté de Kent, Delaware. Les parties renoncent par la présente à toute réclamation ou justification du fait que ledit tribunal n'est pas adapté ou convenable. Chaque partie accepte que ledit tribunal exerce une compétence en matière personnelle à son égard pour tout recours. Chaque partie consent également à réaliser le procès selon les procédures autorisées par la loi en vigueur dans le Delaware.

11. Vos droits juridiques. Cette Garantie limitée vous donne des droits juridiques spécifiques. Vous pourrez également revendiquer d'autres droits selon les États. Dans la mesure où une limitation ou exclusion contenue dans les présentes est contraire à une loi applicable, ladite limitation ou exclusion doit être séparable, toutes les autres modalités des présentes restent en vigueur et sont valides et applicables.

12. Renseignements supplémentaires. Pour toute question concernant votre kayak ASCEND, composez le 417 873-5034 de 9 h à 17 h, heure du Centre.

Avis de désengagement de l'arbitrage relatif à la Garantie limitée du kayak ASCEND^{MD}

Je vous notifie par la présente lettre de mon refus et de mon désengagement de l'accord d'arbitrage établi dans la Garantie limitée du kayak ASCEND.

Conformément aux modalités de l'accord d'arbitrage établies dans la Garantie limitée du kayak ASCEND, je fournis les renseignements demandés ci-dessous et les envoie par courrier de première classe aux États-Unis, port payé, au service client de White River Marine Group, ATTN :

Responsable d'arbitrage, White River Marine Group, LLC, 2500 East Kearney Street, Springfield, Missouri, 65898.

Nom et prénom

Adresse, Ville, État, Code postal

Numéro de téléphone

Adresse de courriel

Numéro de série du kayak

(Signature)

Date

Remarque : Cet Avis de désengagement de l'arbitrage doit être envoyé au plus tard 30 jours après la date d'achat de votre kayak ASCEND, le cachet de la Poste faisant foi. Vous devez envoyer cet Avis de désengagement de l'arbitrage dans les délais impartis.

DÉCLARATION D'ORIGINE D'UNE EMBARCATION ÉTABLIE PAR LE FABRICANT

Numéro d'identification de la coque attribué par le fabricant : _____

Type d'embarcation : Kayak Canoé Embarcation de bassin

Modèle : _____ Couleur : _____ Poids : _____

Longueur : _____ Largeur : _____ Hauteur : _____

Le fabricant atteste que les présentes constituent le premier transfert de cette embarcation neuve et que tous les renseignements sont selon lui exacts et complets :

Signature autorisée

CFO
White River Marine Group, LLC

White River Marine Group, LLC • 2500 East Kearney, Springfield, Missouri, 65898

PREMIER TRANSFERT

EN ÉCHANGE DE VALEUR REÇUE, le soussigné transfère par les présentes ce certificat d'origine et l'embarcation décrite ici à

Adresse _____

et atteste que l'embarcation est neuve et n'a pas été immatriculée dans cette juridiction ni dans une autre juridiction; le soussigné transfère également la propriété de l'embarcation au moment de sa livraison, sous réserve des privilèges et autres charges, le cas échéant, conformément aux détails ci-dessous :

MONTANT DE LA SÛRETÉ :	DATE :	CRÉANCIER :	ADRESSE :
_____	_____	_____	_____
_____	_____	_____	_____
_____	_____	_____	_____

Date _____, à _____

_____ Par : _____
(Transfert ou (nom de la firme) (Signature)

Numéro de permis du détaillant : _____

ATTESTATION DU NOTAIRE

Devant moi, a personnellement comparu _____
ayant dûment déclaré sous serment que les déclarations ci-dessus sont exactes et correctes. Signé et certifié devant moi
ce _____, 2 _____.

_____, notaire. Date d'expiration de licence : _____
(Signature)



ASCEND™

ELEVATE YOUR EXPERIENCE!

From the most adventurous outdoorsman to a new generation waiting to be inspired, ASCEND® strives to outfit everyone with the highest quality gear at the best possible value. Our purpose is to instill a legacy of outdoor adventure, conservation and stewardship so future generations will share our passion for the outdoors.

White River Marine Group LLC.

2500 East Kearney, Springfield, Missouri, 65898

Photos may show optional or special edition equipment available at an additional cost. Details in pricing, savings, features, colors, accessories and promotions may vary by location and are subject to change without notice. Void where prohibited by law. Best efforts are used to ensure the accuracy of our advertising, however, errors may sometimes occur. See your local dealer for complete information. F.O.B. Springfield, MO, USA. © 2024 White River Marine Group, LLC